

HT21RT - HT61RT - HT23RTJ - HT67RTJ

Руководство оператора

HT21RT - HT61RT - HT23RTJ - HT67RTJ



4000083610

E 02.13

RU

A**ВВЕДЕНИЕ**

1 - Ответственность пользователя	8
1.1 - Ответственность владельца	8
1.2 - Ответственность работодателя	8
1.3 - Ответственность инструктора	8
1.4 - Ответственность оператора	9
2 - Символы и цвета	10

B**ОЗНАКОМИТЕЛЬНАЯ ЧАСТЬ**

1 - Безопасность на рабочем месте	11
1.1 - Содержание наклеек	11
1.2 - Степень серьезности	12
1.3 - Значение символов	13
1.4 - Правила безопасности	14
1.4.1 - Риски неправильного использования	14
1.4.1.1 - Риски падения	15
1.4.1.2 - Риски переворачивания / наклона	16
1.4.2 - Риски поражения электрическим током	18
1.4.3 - Риски взрыва / возгорания	19
1.4.4 - Риски сжатия / столкновения	19
1.4.5 - Риски неконтролируемых движений	20
1.5 - Запросы относительно безопасности	21
1.6 - Уведомление о происшествиях	21
2 - Схема подъемника	22
3 - Рабочие характеристики	24
3.1 - Рабочие характеристики	24
3.2 - Рабочая зона	26
4 - Расположение и маркировка наклеек	28

C**ОСМОТР ПЕРЕД ЭКСПЛУАТАЦИЕЙ**

1 - Рекомендации	33
2 - Назначение	33
3 - Оценка рабочей зоны	34
4 - Инспекции и функциональные испытания	35
5 - Функциональный контроль безопасности	38
5.1 - Процедура работы с кнопкой аварийной остановки	38
5.2 - Активация управления	38
5.3 - Датчик неисправен	39
5.3.1 - Тестирование индикаторов	39
5.3.2 - Тестирование звуковых предупреждающих устройств (зуммеров)	39
5.4 - Автоматическая остановка двигателя	39
5.5 - Система обнаружения перегрузки (если имеется)	40
5.6 - Качающиеся оси	40
5.7 - Система ограничения наклона	41
5.8 - Ограничение скорости перемещения	41
5.9 - Система выбора диапазона	42

СОДЕРЖАНИЕ

D

РАБОЧИЕ ИНСТРУКЦИИ

1 - Функционирование	43
1.1 - Общее описание	43
1.2 - Функционирование нижнего пульта управления	43
1.3 - Функционирование верхнего пульта управления	46
1.4 - Функционирование вспомогательного поста (Overriding system)	49
2 - Нижний пульт управления	50
2.1 - План	50
2.2 - Индикация	52
2.3 - Органы управления стрелой	53
2.4 - Дополнительное управление с нижнего пульта управления	53
3 - Пульт управления на рабочей платформе	54
3.1 - План	54
3.2 - Запуск и остановка машины	57
3.3 - Органы управления передвижение / направление	57
3.4 - Органы управления движениями стрелы	58
3.5 - Другие органы управления	59
3.5.1 - Переключатель двойной нагрузки	59
4 - Процедура экстренной ситуации	60
4.1 - При неисправности двигателя	60
4.2 - Спасение оператора в корзине	60
4.3 - Отсутствие мощности	61
5 - Транспортировка	62
5.1 - Установка в положение транспортировки	62
5.2 - Выгрузка	63
5.3 - Буксировка	64
5.4 - Хранение	64
5.5 - Процедура подъема	65
6 - Рекомендации по эксплуатации при низких температурах	66
6.1 - Моторное масло	66
6.2 - Гидравлическая жидкость	67
6.3 - Процедура предпускового подогрева	67



E**ОБЩИЕ СПЕЦИФИКАЦИИ**

1 - Размеры	70
2 - Вес основных составляющих	72
3 - Источник энергии - Характеристики двигателя	72
4 - Колесо - Шины	73
4.1 - Технические характеристики	73
4.2 - Проверки и технический уход	73
5 - Опции	74
5.1 - Короткая платформа	74
5.2 - Встроенный генератор(Дополнительная опция)Дополнительная опция74	
5.2.1 - Принцип	74
5.2.2 - Процедура	74

F**ТЕХНИЧЕСКИЙ УХОД**

1 - Общие	75
2 - Ведомость технического обслуживания	77
3 - Программа осмотров	78
3.1 - Общие указания	78
3.2 - Ежедневный осмотр	79
3.3 - Периодический осмотр	79
3.4 - Специальной осмотр	79
3.5 - Общий осмотр	79
4 - Ремонтные работы и настройки	80

G**РАЗНОЕ**

1 - Объем гарантии	81
1.1 - Гарантийное сервисное обслуживание	81
1.2 - Гарантия производителя	81
1.2.1 - Поддержка гарантии	81
1.2.2 - Срок действия гарантии	81
1.2.3 - Процедура	81
1.2.4 - Условия действия гарантии	82
2 - Контактные данные филиалов	84
3 - Соответствие	85
3.1 - Данные о продукции	85
3.2 - Спецификации продукции	85
4 - Смена собственника	86

СОДЕРЖАНИЕ



A - Введение

Вы приобрели подъемно-транспортную машину HAULOTTE® и мы хотим поблагодарить Вас за доверие.

Данный подъемник является механической машиной, разработанной и произведенной для временного предоставления пользователям с их оборудованием и инструментами доступа к участкам работ, расположенным на высоте.. Любое иное использование или изменения/модификации подъемника должны быть одобрены HAULOTTE®.

Данное руководство должно рассматриваться как неотъемлемая часть машины и постоянно находиться в ее месте хранения документов.

Для того чтобы Вы были полностью удовлетворены работой с данной машиной, необходимо тщательно выполнять инструкции, приведенные в данном руководстве. Для обеспечения безопасного целевого использования данного оборудования настоятельно рекомендуется допускать до работы с ним и его обслуживания только обученный и уполномоченный персонал.

Мы хотели бы обратить Ваше внимание на 2 основных пункта :

- Следуйте инструкциям о безопасности.
- Использование в указанных рабочих пределах характеристик оборудования.

Что касается названий нашего оборудования, мы подчеркиваем их коммерческий характер, который не следует путать с техническими характеристиками. Только таблицы с техническими характеристиками помогут Вам обеспечить адекватность оборудования предполагаемому использованию.

Данное руководство по эксплуатации предназначено для пользователей машин HAULOTTE®, указанных на обложке руководства. Данное руководство по эксплуатации является оригинальным документом (обязательным по Европейской директиве о машинном оборудовании).

Данное руководство не заменяет базового обучения, необходимого для любого пользователя промышленного оборудования. Данное руководство содержит указания по эксплуатации, предусмотренные HAULOTTE® для правильного и полностью безопасного использования данных машин.

Это руководство должно быть доступно всем пользователям и содержаться в надлежащем состоянии. Дополнительные копии руководства можно заказать в Сервисном центре HAULOTTE Services®.

Работайте в полной безопасности с HAULOTTE® !

A - Введение

1 - Ответственность пользователя

1.1 - Ответственность владельца

Обязанности владельца (или наймодателя) :

- Информировать пользователя об инструкциях/рекомендациях, содержащихся в данном руководстве по эксплуатации.
- Соблюдать местное законодательство в данной сфере деятельности.
- Обновлять все отсутствующие или находящиеся в плохом состоянии руководства и наклейки. Дополнительные копии руководства можно заказать в Сервисном центре HAULOTTE Services®.
- Составить программу профилактического техобслуживания в соответствии с рекомендациями производителя и с учетом среды и трудностей использования машины.
- Выполнять периодические и годовые инспекции в соответствии с рекомендациями производителя и действующими законодательными нормами.

Все выявленные в ходе инспекции неисправности и проблемы должны быть устранены до возобновления работы подъемника.

Если подъемник поврежден или требует ремонта, все выявленные неисправности и проблемы должны быть устранены до возобновления работы подъемника.

1.2 - Ответственность работодателя

Обязанности работодателя :

- Предоставить пользователю разрешение на вождение.
- Ознакомить пользователя с местным законодательством.

Запретить использование машины всем, кто :

- Находится под влиянием наркотиков, алкоголя и т.д
- Подвержен припадкам, головокружениям, не контролирует свои движения и т.д

Примечание : Согласно местными правовыми актами в стране, где эксплуатируется подъемник, оператору должно быть выдано соответствующее разрешение на его управление от врача.

1.3 - Ответственность инструктора

Инструктор должен быть квалифицирован для обеспечения подготовки операторов. Подготовка должна осуществляться в свободной от препятствий зоне, пока стажеры не будут способны безопасно управлять и эксплуатировать подъемник.

A - Введение

1.4 - Ответственность оператора

Обязанности пользователя / оператора :

- ознакомиться с содержанием руководства и наклейками, размещенными на машине.
- Осматривать машины согласно рекомендациям производителя перед эксплуатацией.
- Информировать владельца (наймодателя) об отсутствии или плохом состоянии руководства или наклеек.
- Информировать о любой неисправности машины.

Пользователь должен убедиться в том, что периодические инспекции проводятся владельцем, и что он может использовать машину в соответствии с определенным производителем назначением.

Только квалифицированные операторы, имеющие разрешение на эксплуатацию подъемников HAULOTTE®, могут ими управлять.

Все операторы должны ознакомиться с аварийным управлением и работой подъемника в чрезвычайных ситуациях.

Оператор должен прекратить эксплуатировать машину в случае неисправности или возникновения проблемы с безопасностью самого подъемника или рабочей зоны. Он должен незамедлительно сообщить о проблеме своему руководителю.

A

B

C

D

E

F

G

H



I

A - Введение

2 - Символы и цвета

Данные символы используются для предупреждения о правилах безопасности или сообщения практической информации.

Следующие обозначения элементов безопасности используются в данном руководстве для указания особых рисков при эксплуатации или техобслуживании подъемника.

Символ	Значение
	Опасность : Риск травмы или смерти (техника безопасности)
	Внимание : Риск материального ущерба (качество работы)
	Запрещенное действие
	Напоминание об использовании норм надлежащей практики или предварительного контроля
	Ссылка на другой раздел руководства
	Ссылка на другое руководство
	Ссылка на ремонтные работы (свяжитесь с HAULOTTE Services®)
Примечание :	Дополнительная техническая информация

B - Ознакомительная часть

1 - Безопасность на рабочем месте

1.1 - Содержание наклеек

Наклейки предоставляются для предупреждения пользователя о рисках, связанных с работой подъемников.

Наклейки содержат следующие указания :

- Степень серьезности.
- Особый риск.
- Способ избегания, устранения или уменьшения риска.
- Описание (при необходимости).

Ознакомьтесь с наклейками и степенями серьезности рисков.

Версия с пиктограммами



Версия с текстом



Обозначение	Описание
1	Символ риска
2	Степень серьезности
3	Предупреждающая пиктограмма
4	Текст предупреждения

Наклейки должны содержаться в хорошем состоянии.

Ознакомьтесь с наклейками согласно цветовому коду.

Вы можете заказать их дополнительные копии в Сервисном центре HAULOTTE Services®.

B

 - Ознакомительная часть

1.2 - Степень серьезности

Цвет	Обозначение	Значение
		Опасность : Указывает на опасную ситуацию, возникновение которой сопровождается смертью или серьезными травмами.
		Предупреждение : Указывает на опасную ситуацию, возникновение которой может сопровождаться смертью или серьезными травмами.
		Внимание : Несоблюдение данных инструкций может привести к травмам низкой или средней степени тяжести.
		Правило : Указывает на способ работы, исключающий травмы.
		Процедура : Указывает на вспомогательную операцию.

B - Ознакомительная часть

1.3 - Значение символов

Данные символы используются в этом руководстве для указания на риски, меры предосторожности и необходимость получения дополнительной информации.

В следующей таблице приведено описание этих символов.

Символ	Описание	Символ	Описание	Символ	Описание
	Риск раздавливания тела		Риск раздавливания ноги		Риск пореза и ожога руки
	Риск раздавливания тела		Риск раздавливания руки		Риск удущения
	Химический риск для рук		Химический риск для рук		Риск опасного воздействия на здоровье при работе в горячей среде
	Электрический контакт или молния		Риск ожогов при контакте с пламенем, взрыве или выбросе из источника высокой температуры		Риск получения травм от электрической дуги - Питание энергией после отключения систем - Горение батареи, выбросы и т.п.
	Риск падения пользователя		Риск переворачивания вследствие чрезмерной нагрузки/действия ветра и чрезмерного угла наклона поверхности		Сравните цвета стрелок направления на каркасе со стрелками направления на пульте управления
	Не ставьте ноги на эту зону		Не кладите руки на эту зону		Держитесь на удалении от рабочей зоны
	Берегите батареи и электрические составляющие от воды		Убедитесь в том, что нижний поручень опущен		Держитесь на удалении от рабочей зоны
	Использование открытого пламени запрещено		Соблюдайте безопасную дистанцию вблизи от проводов высокого напряжения, как описано в этом руководстве - Не использовать в грозу		Превышение предельного веса
	Обратитесь к руководству по эксплуатации		Ремень безопасности		Используйте соответствующую страховку, крепите ее к специальной точке крепления
	Давление в шинах		Подтверждение движений		Перед проведением любой операции техобслуживания установите клин
	Точка для буксировки		Точка крепления		Точка подъема
	Держитесь на удалении от горячих поверхностей		Ношение защитной одежды		

В

- Ознакомительная часть

1.4 - Правила безопасности

1.4.1 - Риски неправильного использования

- Не используйте машину для иной цели, кроме доставки людей, их оборудования и инструментов к необходимому месту.
- Не используйте машину как подъемный кран, товарный лифт или грузоподъемник. Используйте машину только по предусмотренному назначению.
- Не подвешивайте грузы при подъеме или опускании корзины.
- Не прислоняйте стрелу или подъемник к находящейся рядом статичной или подвижной конструкции.
- Не используйте машину/не давайте команду на использование машины, если рядом больше никого нет. Необходимо наблюдать за пользователем, в аварийных ситуациях на земле должен находиться сопровождающий.
- Не используйте машину с дефектами или при ненадлежащем проведении техобслуживания. Дефектную/поврежденную машину необходимо изъять из эксплуатации.
- Никогда не поднимайтесь на капот подъемника.
- Не заменяйте стабилизирующие элементы машины на грузы или элементы с другими характеристиками.
- Не заменяйте шины, установленные производителем, на шины с другими характеристиками.
- Не изменяйте и не отключайте компоненты машины, если это может повлиять на безопасность или стабильность машины.
- Никогда не отключайте защитные устройства.



B

- Ознакомительная часть

1.4.1.1 - Риски падения

Для входа в корзину и выхода из нее :

- Подъемник должен находиться в полностью сложенном состоянии.
- Пользуйтесь доступом к платформе, стоя к машине лицом.
- Сохраняйте 3 точки опоры (руки и нога) на ступеньках и поручнях.



Перед началом процедур :

- Убедитесь в том, что поручни правильно установлены и закреплены.
- Убедитесь в том, что дверца или сдвижной нижний поручень закрыты и находятся в правильном положении.
- Удалите все следы масла или смазки на ступеньках, полу, поручнях и перилах.
- Очистите пол самой корзины от любых отходов.



В корзине :

- Рабочие в корзине должны надевать пояс или ремень безопасности в соответствии с действующими нормами.
- Пояс должен быть прикреплен к соответствующей точке крепления. Обратитесь к наклейкам в корзине.
- Во время работы рабочий должен крепко держаться за поручни.
- Держитесь устойчиво на полу платформы.
- Не садитесь, не стойте и не поднимайтесь на перила платформы.
- Работайте только в зоне корзины, ограниченной поручнями, и во время работы не наклоняйтесь на них..
- Не выходите из корзины, если она не находится в полностью сложенном положении.
- Не используйте поручни как средство доступа, чтобы подняться в корзину (или на платформу) или выйти из корзины (или платформы).



B

- Ознакомительная часть

1.4.1.2 - Риски переворачивания / наклона

Перед занятием своего места и запуском машины :

- Убедитесь в том, что рабочая поверхность может выдерживать вес машины.
- Не допускайте превышения максимального веса и количества людей в корзине
- Располагайте нагрузку равномерно по центру корзины.
- Не пытайтесь увеличить высоту подъема с помощью других приспособлений (лестница).
- Не устанавливайте лестницу или помост (леса) в корзине или к какой-либо части данной машины.
- Никогда не используйте подъемник при ветре, сильнее допустимого предела.
- Никогда не увеличивайте площадь поверхности корзины (или платформы), подверженной действию ветра. Этот запрет также касается полотен и флагов.... Учитывайте, что работа с оборудованием с обширной внешней поверхностью увеличивает действие ветра на машину.
- Не поднимайте платформу и не передвигайтесь на машине с поднятой платформой по поверхности с наклоном, превышающим допустимый предел датчика наклона.
- Не передвигайтесь на машине по наклонным поверхностям, превышающим допустимые пределы.
- Не заменяйте стабилизирующие элементы машины на грузы или элементы с другими характеристиками.
- Никогда не используйте машину с материалами или оборудованием, свисающими с поручней или с телескопической стрелы.
- Не перетягивайте и не толкайте предметы при помощи телескопической стрелы. Следите за соблюдением максимального бокового усилия, как указано в таблице технических характеристик.
- Не используйте машину для поддержания внешней структуры.
- Никогда не используйте машину для буксировки или для того, чтобы тянуть что-либо на прицепе.
- Значение наклона применяется только для машин в сложенном положении.
- Если раздается сигнал наклона при подъемнике, направленном вверх : Опустите стрелу и уберите ее.
- Если раздается сигнал наклона при подъемнике, направленном вниз : Уберите стрелу, а затем опустите ее.

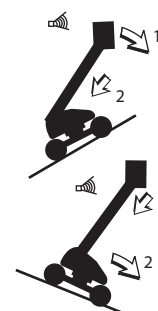

В

- Ознакомительная часть

- Во время перемещения всегда помещайте стрелу над задней осью в направлении перемещения.
- При перемещениях на наклонной поверхности:
 - Всегда направляйте машину по направлению наклона.
 - Всегда размещайте машину и подъемные элементы (если имеются) в нижнем положении.
 - Запрещено движение под уклон на высокой скорости.
 - Не двигайтесь быстро в узких или загроможденных местах. Контролируйте скорость, выполняя повороты, особенно малого радиуса.

ВЕТЕР: подъемная мобильная платформа для рабочих может функционировать с максимальной скоростью ветра, указанной в спецификациях. Для определения локальной скорости ветра используйте шкалу Бофорта, приведенную далее, сигнализатор предельной скорости ветра.

Примечание : Шкала Beaufort, используемая для измерения скорости ветра, известна во всем мире и применяется для передачи метеорологических условий. Каждый балл соответствует оценке скорости ветра на высоте 10 м (32 ft 9 in) метров над открытой ровной поверхностью.

Шкала Бофорта Beaufort

Баллы	Определение силы ветра	Действие ветра	m/s	km/h	mph
0	Штиль	Дым поднимается вертикально.	0 - 0,2	0 - 1	0 - 0,62
1	Тихий бриз	Дым указывает на направление ветра.	0,3 - 1,5	1 - 5	0,62 - 3,11
2	Легкий бриз	Ветер ощущается на лице. Листья шелестят. Флюгер поворачивается.	1,6 - 3,3	6 - 11	3,72 - 6,84
3	Слабый бриз	Листья и тонкие ветки находятся в постоянном движении. Флаги колышутся.	3,4 - 5,4	12 - 19	7,46 - 11,8
4	Умеренный бриз	Ветер поднимает пыль, бумажки. Тонкие ветви гнутся.	5,5 - 7,9	20 - 28	12,43 - 17,4
5	Свежий бриз	Тонкие стволы деревьев качаются. Появление "барашков" на гребнях воды.	8,0 - 10,7	29 - 38	18,02 - 23,6
6	Прохладный ветер	Качаются большие ветви деревьев. Гудят электрические провода и трубы. Зонтики используются с трудом.	10,8 - 13,8	39 - 49	24,23 - 30,45
7	Сильный холодный ветер	Все деревья раскачиваются. Становится трудно идти против ветра.	13,9 - 17,1	50 - 61	31 - 37,9
8	Буря	Ломаются некоторые деревья. Как правило, трудно идти против ветра.	17,2 - 20,7	62 - 74	38,53 - 45,98
9	Сильная буря	Ветер причиняет незначительные повреждения зданий. Ветер срывает некоторые черепицы с крыш и колпаки дымовых труб.	20,8 - 24,4	75 - 88	46,60 - 54,68

B

- Ознакомительная часть

1.4.2 - Риски поражения электрическим током

Эта машина не изолирована и не обеспечивает никакой защиты вблизи от электрической линии или при контакте с ней.

Всегда размещайте подъемник вдали от электрических линий во избежание случайного контакта какой-либо части корзины с опасным местом.

Соблюдайте местные нормативные правила и минимальное безопасное расстояние.

Минимально безопасная дистанция

Электрическое напряжение	Минимально безопасная дистанция	
	Mètre	Feet
0 - 300 V	Избегать контакта	
300 V - 50 kV	3	10
50 - 200 kV	5	15
200 - 350 kV	6	20
350 - 500 kV	8	25
500 - 750 kV	11	35
750 - 1000 kV	14	45

Примечание : Пользуйтесь этой таблицей, кроме тех случаев, когда местные нормативные правила содержат иные данные.

- Вблизи электрических проводов под напряжением, учитывайте движения машины и качание проводов.
- При грозах, снегопаде или иных климатических явлениях безопасность пользователя может снижаться.
- Не используйте подъемник как заземление.
- Никогда не мойте электрические составляющие с помощью очистителя с высоким давлением.
- Не проводите сварочные работы на машине, предварительно не отключив батареи.
- Подъемник не должен использоваться во время зарядки батарей.
- При использовании линии подачи постоянного тока для корзины убедитесь, что она защищена размыкателем.



Держитесь на удалении от машины, которая подвержена опасности воздействия электрических линий под напряжением. Персонал на земле или в корзине не должен прикасаться к машине или запускать ее при нахождении линий электропередачи под напряжением.

При случайном контакте с линией электропередачи ВН дождитесь электроотключения линии перед использованием машины (высвобождение, удаление машины).

В

- Ознакомительная часть

1.4.3 - Риски взрыва / возгорания

Всегда надевайте защитные одежду и очки при работах с батареями и источниками энергии.

Примечание : Кислоту нейтрализуют содой и водой.

- Не запускайте двигатель, если вы чувствуете запах или обнаруживаете утечку газа (GPL), бензина, дизельного топлива или других взрывоопасных веществ.
- Не работайте во взрывоопасной или легко воспламеняющейся среде.
- Не прикасайтесь к элементам, испускающим тепловой поток.
- Не используйте приспособления для подсоединения аккумуляторной батареи к металлическим предметам.
- Никогда не работайте с батареей вблизи искр, открытого огня; не курите при работе с батареями.
- Не заполняйте топливный бак при работающем двигателе и/или рядом с открытым огнем.



1.4.4 - Риски сжатия / столкновения

В корзине :

- Убедитесь в том, что рабочая зона свободна над, рядом и под корзиной во время ее подъема, опускания и перемещения.
- При операциях все части тела рабочих должны находиться внутри корзины (платформы).
- Для того, чтобы разместить подъемник близко к препятствию, управляйте подъемом и опусканием шарнирно-сочлененной и телескопической стрел и т.д., а не самим передвижением.
- Убедитесь, что нет препятствий (несущей конструкции) в зоне работы.
- Оградите по периметру зону вокруг подъемника для того, чтобы персонал и мобильная техника находилась на удалении во время работы подъемника.
- Предупредите персонал о запрете работать, стоять и проходить под поднимающейся стрелой/корзиной.
- Не передвигайтесь задним ходом (в направлении, противоположном зоне видимости).
- Проверяйте положение стрелы и вылета при вращении башни.
- Всегда проверяйте, чтобы шасси никогда не было на расстоянии менее 1 m (3 ft) от отверстий, наклонной поверхности, препятствий, мусора и покрытий, которые могут скрыть присутствие ям и других опасных элементов.
- Удалите персонал на земле как минимум на 5 m (16 ft) от машины при ее перемещении и вращении башни (поворотной рамы).

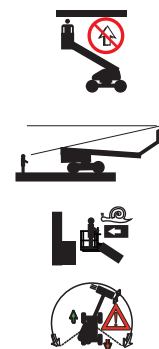

B

- Ознакомительная часть

- Сообщайте о направлениях перемещения.
 - При повороте башни на 180° корзина находится с тыльной части подъемника.
 - Проверяйте направление движения с помощью красной или зеленой стрелки на шасси и на верхнем пульте управления.
 - Обратите внимание, что при изменении направления перемещения (вперед <> назад), ручки и кнопки должны возвратиться в нейтральное положение перед началом любого движения.
- При перемещении располагайте корзину (платформу) так, чтобы иметь наилучший обзор и избегайте мертвых углов.
- Рабочие в корзине должны надевать пояс или ремень безопасности в соответствии с действующими нормами.
- Пояс должен быть прикреплен к соответствующей точке крепления.
- Во время работы рабочий должен крепко держаться за поручни.
- Избегайте столкновения с неподвижными или подвижными препятствиями (другими транспортными средствами).
- Использование других машин (кранов, подъемников и т.п.) в рабочей зоне повышает риск столкновения или раздавливания. Ограничьте использование движущихся машин в рабочей зоне подъемной платформы.
- Учитывайте тормозной путь, ограниченную видимость и "слепые зоны" при движении подъемника.
- Ограничивайте и адаптируйте скорость перемещения в зависимости от типа поверхности земли, наклонов (склонов) и нахождения поблизости людей.

1.4.5 - Риски неконтролируемых движений

Не используйте машину с дефектами или повреждениями.

Не допускайте неконтролируемых движений, всегда соблюдайте следующие правила :

- Держитесь на безопасном расстоянии от линий электропередачи высокого напряжения.
- Держитесь на безопасном расстоянии от генераторов и радаров (электро-магнитные поля и т.п.).
- Никогда не подвергайте батареи или электрические компоненты воздействию воды (дождя, очистителей высокого давления).
- Не перемещайте машину тягой на большие расстояния.
- При неисправности машины она может быть перемещена тягой на небольшое расстояние для погрузки на прицеп.
- Никогда не оставляйте гидравлические цилиндры в максимально выдвинутом положении перед выключением подъемника или при длительных остановках (простоях) агрегата.
- Отведите и опустите стрелу в сложенном положении.
- Направьте поворотную раму так, чтобы стрела находилась между неповоротных колес.

В

- Ознакомительная часть

- Выберите место безопасной стоянки, предпочтительно на ровной поверхности, свободной от препятствий и движения транспорта.
- Все отделения должны быть закрыты и заблокированы.
- Установите клинья под колеса.

1.5 - Запросы относительно безопасности

Запросы относительно критериев проекта/спецификации данного продукта, соответствия нормам и общей безопасности машин должны быть направлены в службу HAULOTTE® компании PRODUCT SAFETY.

Любое обращение или запрос должны содержать всю необходимую информацию: имя контакта, номер телефона, адрес, электронный адрес и т.д..

Служба HAULOTTE® оценивает каждый запрос/обращение и направляет письменный ответ.

1.6 - Уведомление о происшествиях

Незамедлительно сообщайте при вовлечении продукции Haulotte в происшествия/ несчастные случаи, которые привели к травмам, смерти или серьезным материальным повреждениям.

<p>HAULOTTE Group - Европа Департамент безопасности продукции</p> <p>Адрес : Quartier Serve Bourdon - 42420 Lorette - France</p> <p>Телефон : +33 (0)4 77 29 24 24</p> <p>Электронная почта : ProductSafety@haulotte.com</p>	<p>HAULOTTE Group - Австралия/ Океания Департамент безопасности продукции</p> <p>Адрес : 46 Green Road - VIC 3175 - Dandenong - Australia</p> <p>Телефон : +61 3 9792 1000</p> <p>Факс : +61 3 9792 1011</p> <p>Электронная почта : ProductSafety@haulotte.com</p>	<p>HAULOTTE Group - Северная и Южная Америка Департамент безопасности продукции</p> <p>Адрес : 125 Taylor Parkway - OH 43512 - Archbold - United States</p> <p>Телефон : +1 419 445 8915</p> <p>Электронная почта : ProductSafety@haulotte.com</p>
--	--	--

B - Ознакомительная часть

2 - Схема подъемника

HT21RT - HT61RT

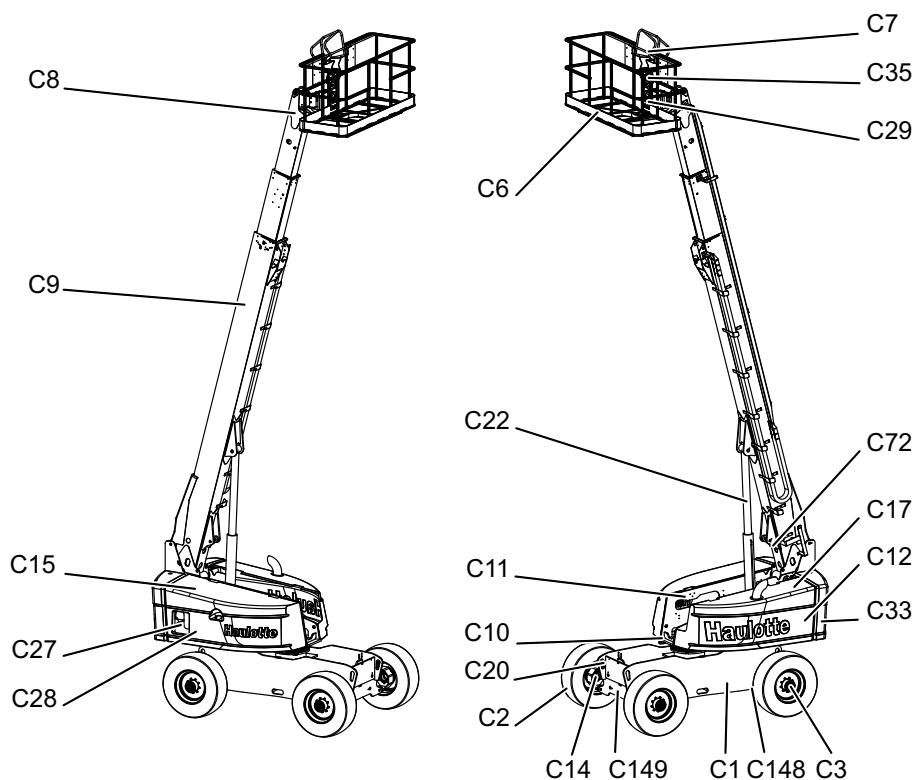

HT23RTJ - HT67RTJ

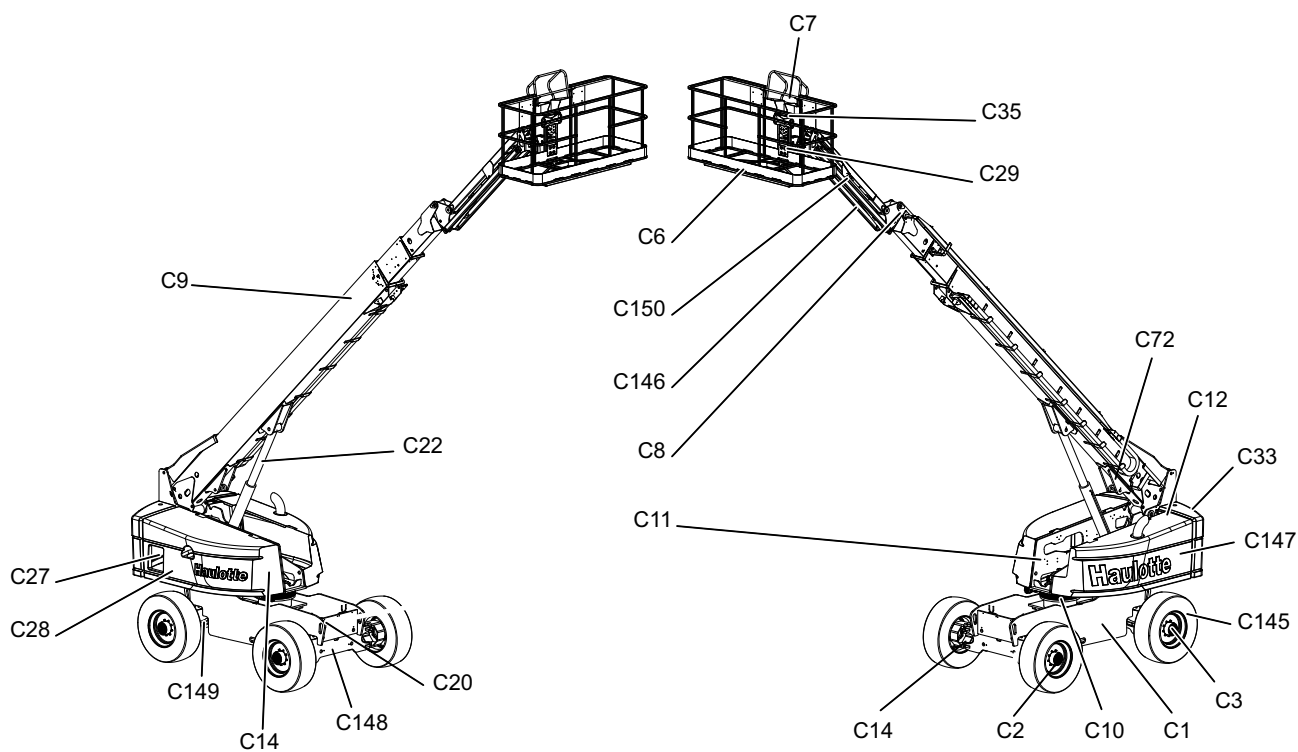

В

- Ознакомительная часть

Обозначение	Описание	Обозначение	Описание
C1	Основное шасси	C22	Гидроцилиндр подъема телескопической стрелы
C2	Переднее движущее и направляющее колесо	C27	Нижний пульт управления
C3	Заднее движущее и/или направляющее колесо	C28	Указатель наклона
C6	Корзина (или платформа)	C29	Гидроцилиндр вращения корзины
C7	Пульт управления на рабочей платформе	C33	Противовес
C8	Компенсационный гидроцилиндр	C35	Карман для документации
C9	Телескопическая стрела	C72	Выравнивающий цилиндр
C10	Опорно-поворотное устройство	C145	Заднее приводное колесо
C11	Поворотная рама	C146	Маятниковая телескопическая стрела
C12	Кожух	C147	Левое отделение (двигатель и насос)
C14	Гидравлический мотор передвижения и редуктор	C148	Фиксированная ось
C15	Правое отделение (баки для дизельного топлива и гидравлической жидкости)	C149	Качающаяся ось
C17	Левое отделение (двигатель, насос и аккумулятор стартера)	C150	Цилиндр подъема маятниковый
C20	Крепежные (и/или поднимающие части)		

B

 - Ознакомительная часть

3 - Рабочие характеристики

3.1 - Рабочие характеристики

Используйте таблицу, приведенную ниже, для определения подходящей для ваших работ машины Haulotte.

Подъемник	HT21RT - HT61RT		HT23RTJ - HT67RTJ	
	SI	Imp.	SI	Imp.
Характеристики - Размеры				
Максимальная рабочая высота	20614 mm	67 ft 8 in	22547 mm	74 ft
Максимальная высота платформы	18614 mm	61 ft 1 in	20547 mm	67 ft 5 in
Максимальный рабочий вынос над землей - 230 kg - 500 lbs	15870 mm	52 ft 1 in	18292 mm	60 ft
Максимальный рабочий вынос над землей - 450 kg - 1000 lbs	12000 mm	39 ft 4 in	13950 mm	45 ft 9 in
Макс. высота над землей - 230 kg - 500 lbs	15370 mm	50 ft 5 in	17792 mm	58 ft 5 in
Макс. высота над землей - 450 kg - 1000 lbs	11500 mm	37 ft 9 in	13450 mm	44 ft 2 in
Вынос за габариты базы машины спереди	530 mm	21 in	530 mm	21 in
Вынос за габариты базы машины сбоку	1094 mm	3 ft 7 in	1094 mm	3 ft 7 in
Макс. высота корзины до ограничения скорости перемещения машины	3514 mm	11 ft 6 in	5450 mm	17 ft 11 in
Максимальная высота перегиба над препятствием	2087 mm	6 ft 10 in	2087 mm	6 ft 10 in
Вращение поворотной рамы	360° Неограниченный			
Вращение платформы	180° (+ 90° / - 90°)			
Вес	11340 kg	23682 lbs	13320 kg	25776 lbs
Макс. грузоподъемность корзины	230 kg - 450 kg	500 lb - 1000 lb	230 kg - 450 kg	500 lb - 1000 lb
Макс. количество человек - 230 kg - 500 lbs	3			
Макс. количество человек - 450 kg - 1000 lbs	3			
Допустимая скорость ветра	45 km/h	28 mph	45 km/h	28 mph
Макс. допустимый наклон - CE - AS	5°			
Макс. допустимый наклон - ANSI - CSA	0°			
Ручное усилие - CE - AS	400 N - 90 lbf			
Ручное усилие - ANSI - CSA	667 N - 150 lbf			
Значение срабатывания датчика наклона	5°			
Максимальный наклон (4WD)	40%			
Максимальный наклон (2WD)	40%			
Макс. нагрузка на колесо	7000 daN	15.435 lbs	7000 daN	15.435 lbs
Макс. давление на твердую поверхность	12,5 daN/cm ²	2,61 lb/ft ²	12,5 daN/cm ²	2,61 lb/ft ²
Скорость передвижения (4WD)	6,5 km/h	4 mph	6,5 km/h	4 mph
Скорость передвижения (2WD)	6,5 km/h	4 mph	6,5 km/h	4 mph
Макс. скорость тяги накатом	1,6 km/h	1 mph	1,6 km/h	1 mph

B - Ознакомительная часть

3.2 - Рабочая зона

HT21RT - HT61RT

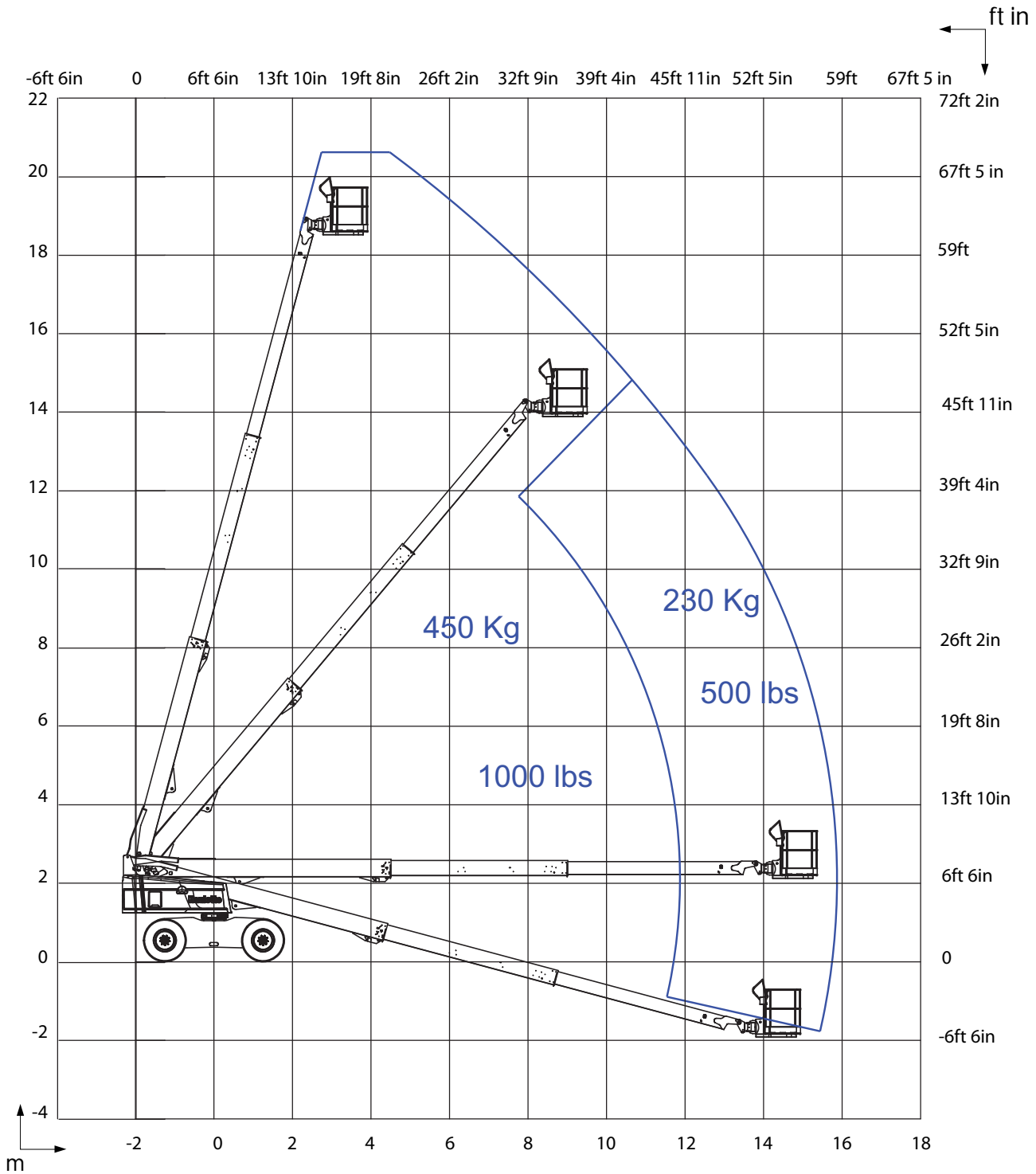

B - Ознакомительная часть

HT23RTJ - HT67RTJ

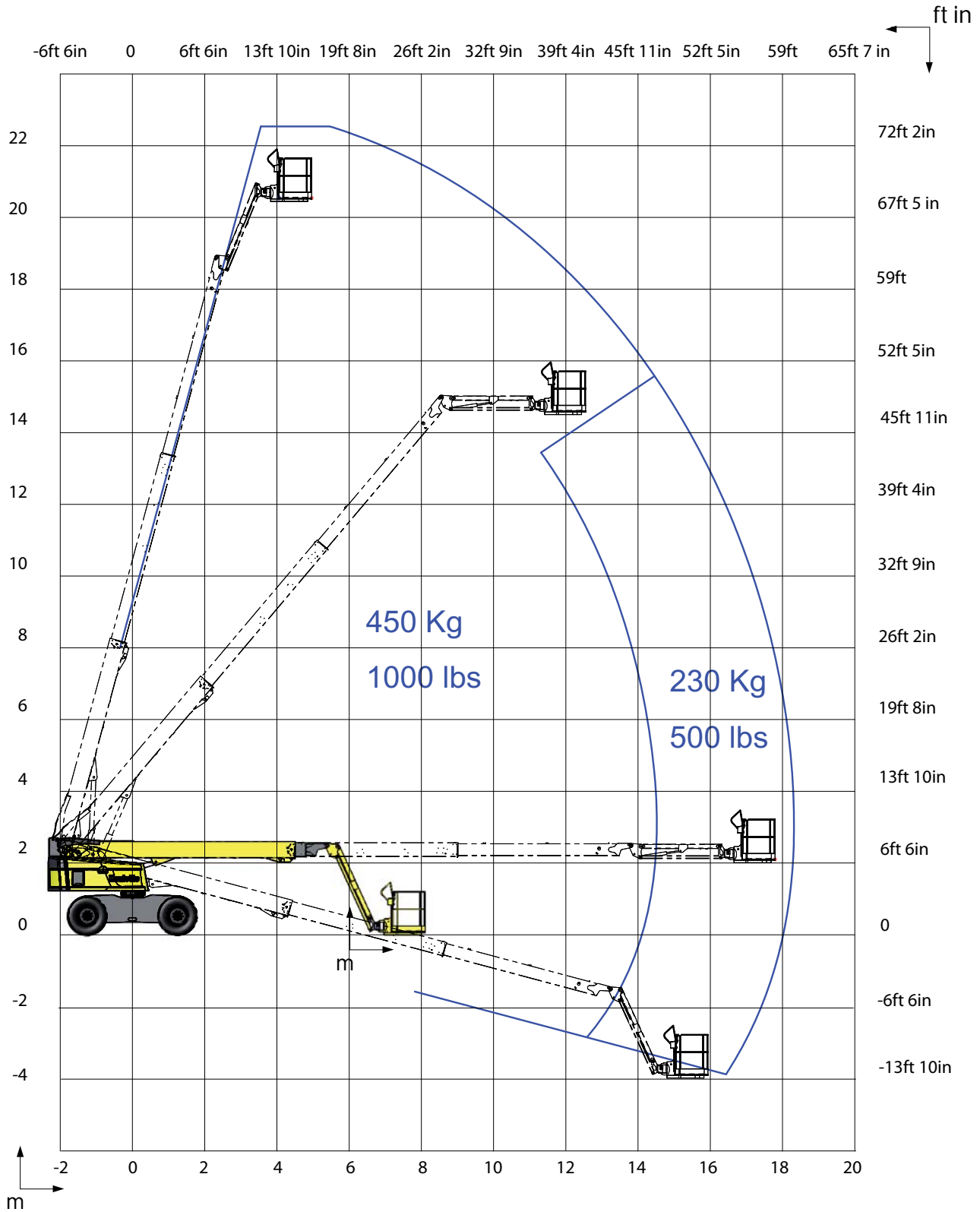

A
B
C
D
E
F
G
H
I

B - Ознакомительная часть

4 - Расположение и маркировка наклеек

Стандарты CE и AS

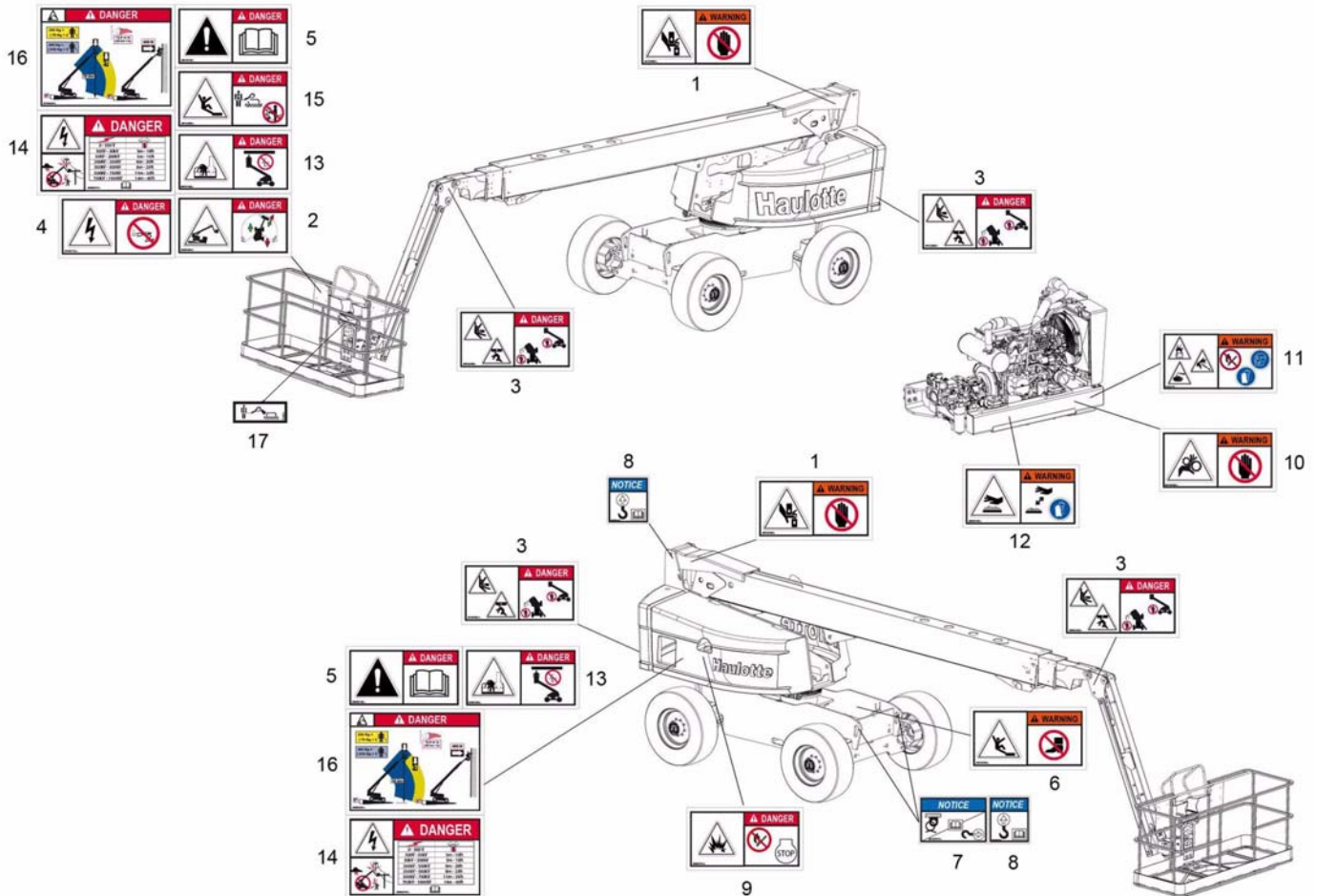

В

- Ознакомительная часть

Обозначение	Цвет	Описание	Кол- тво	HT21RT	HT23RTJ
1	Оранжевый	Травма руки	2	4000024890	
2	Красный	Риск столкновения - Направление передвижения подъемника	1	4000024690	
3	Красный	Риск раздавливания	4	4000024800	
4	Красный	Риск поражения электрическим током	1	4000025130	
5	Красный	Рабочие инструкции	2	4000025140	
6	Красный	Риск падения	1	4000027070	
7	Синий	Точка тягового крепления	4	4000027310	
8	Синий	Точка подъемного крепления	6	4000027330	
9	Красный	Риск взрыва	1	4000027370	
10	Оранжевый	Риск удушения	1	4000027430	
11	Оранжевый	Риск ожога и раздавливания	1	4000027440	
12	Оранжевый	Риск ожога	1	4000027450	
13	Красный	Риск застревания	2	4000027460	
14	Красный	Риск поражения электрическим током	2	4000025070	
15	Красный	Риск падения	1	4000025080	
16	Красный	Высота пола и нагрузка	2	4000026630	4000027250
17	Красный	Точка крепления привязных ремней	2	307P216290	
Не отмечено	Синий	Макс. давление шины - Нагрузка на опорную поверхность	4	4000025090	4000025100
Не отмечено	Другой	Лого названия подъемника	1	4000027240	4000027260
Не отмечено	Другой	Риск поражения электрическим током	2	Только для стандарта AS : 307P226440	
Не отмечено	Другой	Запуск передвижения вперед - ЗЕЛЕНАЯ стрелка направления	3	3078143930	
Не отмечено	Другой	Запуск передвижения назад - КРАСНАЯ стрелка направления	3	3078143940	
Не отмечено	Другой	Лого HAULOTTE® малого формата	2	307P217080	
Не отмечено	Другой	Лого HAULOTTE® большого формата	1	307P217770	
Не отмечено	Другой	Идентификационная пластина изготовителя	1	307P218070	
Не отмечено	Другой	Уровень шума - 101 db	1	4000012860	
Не отмечено	Красный	Риск раздавливания	2	4000027090	
Не отмечено	Синий	Указание - Объяснение	1	4000027120	
Не отмечено	Желтый	Указание - Объяснение - LOW SULFUR	1	307P232480	
Не отмечено	Другой	Риск для оборудования - Желтая и черная клейкие ленты	1	2421808660	

B - Ознакомительная часть

Стандарт ANSI

The diagram shows a Haulotte boom lift with various safety labels and manuals. The labels include:

- 1**: WARNING CRUSH HAZARD. Keep away from moving parts. Failure to comply could result in serious injury.
- 3**: DANGER CRUSH HAZARD. Do not stand or walk between or in front of the machine while it is in use. Stay clear from the path of boom rotation and platform lowering. Failure to comply will result in serious injury or death.
- 6**: WARNING FALL HAZARD. Do not climb on this part. Failure to comply could result in serious injury.

- 8**: NOTICE. Do not operate with engine running.
- 7**: NOTICE. Do not operate with engine running.
- 9**: DANGER BURN HAZARD. Hot oil, exhaust and working parts. Stop engine before they. Failure to comply will result in serious injury or death.
- 10**: WARNING ENTRAPMENT HAZARD. Keep away from moving part. Failure to comply could result in serious injury.
- 11**: WARNING BURN AND SCALDING HAZARD. Hot oil, exhaust and working parts. Stop engine before they start. Failure to comply could result in serious injury or death.
- 12**: WARNING BURN HAZARD. Keep away from hot surface. Wear protective equipment if operation is needed. Failure to comply may result in minor burn/scalding injury.
- 16**: DANGER. Failure to read, understand and follow the operator's instructions will result in death or serious injury. Includes a table of capacities.
- 17**: DANGER. Failure to read, understand and follow the operator's instructions will result in death or serious injury. Includes a table of capacities.
- 18**: DANGER. Failure to read, understand and follow the operator's instructions will result in death or serious injury. Includes a table of capacities.

Capacity	Weight	Max. Height	Max. Reach
2100 kg	2100 kg	11.5 m	11.5 m
2300 kg	2300 kg	13.5 m	13.5 m
6100 kg	6100 kg	17.5 m	17.5 m
6700 kg	6700 kg	19.5 m	19.5 m

B

- Ознакомительная часть

Обозначение	Цвет	Описание	Кол- тво	HT61RT	HT67RTJ
1	Оранжевый	Травма руки	2	4000024770	
3	Красный	Риск раздавливания	4	4000024640	
6	Красный	Риск падения	2	4000024840	
7	Синий	Точка тягового крепления	4	4000027310	
8	Синий	Точка подъемного крепления	6	4000027330	
9	Красный	Риск взрыва	1	4000025010	
10	Оранжевый	Риск удушения	1	4000025020	
11	Оранжевый	Риск ожога и раздавливания	1	4000025030	
12	Оранжевый	Риск ожога	1	4000025040	
16	Красный	Высота пола и нагрузка	2	4000024750	4000024760
17	Красный	Точка крепления привязных ремней	2	307P216290	
18	Красный	Аварийно-ремонтные процедуры	1	4000027570	
Не отмечено	Красный	Опасность поражения электрическим током - Выброс воды	1	4000024810	
Не отмечено	Синий	Макс. давление шины - Нагрузка на опорную поверхность	4	4000025110	4000025120
Не отмечено	Другой	Лого названия подъемника	1	4000024700	4000024710
	Другой	Опасность поражения электрическим током	2	307P226440	
Не отмечено	Другой	Управление движениями - Зеленая стрелка движения вперед	3	3078143930	
Не отмечено	Другой	Управление движениями - Красная стрелка движения назад	3	3078143940	
Не отмечено	Другой	Лого HAULOTTE® малого формата	2	307P217080	
Не отмечено	Другой	Лого HAULOTTE® большого формата	1	307P217770	
Не отмечено	Другой	Идентификационная пластина изготовителя	1	307p218170	
Не отмечено	Другой	Уровень шума - 101 db	1	4000012860	
Не отмечено	Синий	Указание - Объяснение	1	4000027590	
Не отмечено	Желтый	Указание - Объяснение - LOW SULFUR	1	307P232480	
Не отмечено	Другой	Риск для оборудования - Желтая и черная клейкие ленты	1	2421808660	
Не отмечено	Другой	Грузоподъемность	1	3078150120	
Не отмечено	Красный	Аварийно-ремонтные процедуры	1	4000024820	

C - Осмотр перед эксплуатацией

1 - Рекомендации

Руководитель компании, ответственной за использование машины, должен удостовериться, что она может выполнять работу, для которой планируется ее использование; это означает, что машина должна быть способна выполнять эту работу полностью безопасно и в соответствии с данным руководством по эксплуатации. Все руководители компании, сотрудниками которой являются пользователи машин, должны знать действующие локальные нормы страны использования машины, а также должны контролировать их исполнение.

Перед эксплуатацией подъемника ознакомьтесь с предыдущими разделами руководства. Убедитесь, что понимаете следующие пункты :

- Правила техники безопасности.
- Ответственность, которую несет оператор.
- Описание и принцип работы подъемника.

2 - Назначение

Для полностью безопасного использования подъемника на земле должен находиться сопровождающий, который при необходимости должен обеспечивать безопасность пользователя в корзине.

Эксплуатация подъемника запрещена :

- На нетвердой, неустойчивой и загроможденной поверхности.
- При силе ветра, превышающей допустимые значения.
 - Проверяйте максимальное значение в технических характеристиках.
 - См. шкалу Бофорта.
- В непосредственной близости от линий электропередач. Соблюдайте безопасные дистанции.
- Температура хранения (-20°C / + 50°C [-68°F / +122°F]).
- Коррозионность атмосферы.
- Атмосферное давление от 100 000 Pa (14.51 PSI) до 78 000 Pa (11.31 PSI) (от 0 m (0ft) до 1500 m (5.000ft))
 - Обратитесь в компанию HAULOTTE®, если Вы должны работать вне этого диапазона температур.
- Во взрывоопасной атмосфере или среде.
- Во время бури.
- В зоне сильных электромагнитных полей (радар...).

Примечание : Эксплуатируйте машину в "нормальных" климатических условиях. При необходимости работать в условиях, которые могут привести к повреждению подъемника (при высокой влажности, температуре, не соответствующей рекомендованным диапазонам, засоленности почвы, коррозионной активности, при высоком атмосферном давлении), свяжитесь с Сервисным центром HAULOTTE Services®. Увеличьте периодичность работ по техническому уходу.

Примечание : Если машина не используется, необходимо принять меры для приведения машины в полностью сложенное положение. Убедитесь в том, что машина неподвижна и находится на надежном участке; ключ зажигания должен быть вынут, чтобы не допустить запуск машины посторонними.

C

- Осмотр перед эксплуатацией

3 - Оценка рабочей зоны

Для обеспечения безопасности во время работы машины, контролируйте следующие элементы :

- Отделите рабочую зону от участка общего движения (транспортные автомобили, самосвалы и т.п.).
- Осмотрите рабочую зону на предмет наличия неровностей, например, люки, технические каналы, выбоины и т.п..
- Убедитесь в том, что покрытия (временные и постоянные) достаточно прочны, чтобы выдержать оказываемое давление
- Проверьте крепления покрытий. Те же меры должны быть применены к временным покрытиям.
- Создайте несущее усилие (распределенная и концентрированная нагрузка, например, клинья-подпорки) при любых работах, проводимых внутри зданий или на конструкциях.
- Обеспечьте наблюдение за работами, чтобы гарантировать, что системы безопасности соответствуют работам и используются.
- Убедитесь в отсутствии риска сдавливания оборудованием, расположенным на высоте, и риска контакта.
- Убедитесь в том, что погодные условия не изменили состояние поверхности (например, проливной или морозящий дождь).
- Установите пределы для полностью безопасной эксплуатации (например, максимальная скорость ветра). Помните, что состояние машины может изменяться изнутри (например, дверные ролики раскрыты).
- Получайте и придерживайтесь разрешений на работу с различными системами участков работ (например, химические заводы).
- Составьте план спасательных операций для всех рисков, включая падения и риски придавливания. Убедитесь в том, что персонал знает процедуры спасения и прошел соответствующее обучение; также убедитесь в том, что спасательное оборудование находится на участке работы и доступно для использования. Персонал обучен, спасательное оборудование присутствует на участке работ ? Все ли пользователи понимают, что нужно делать ?
- Оцените другие методики работы и альтернативное оборудование перед использованием машины рядом с сильным наклоном. Если приходится использовать машину рядом с краем поверхности или значительным наклоном, могут ли быть установлены барьеры для удержания подъемника ? Если это невозможно, где может быть установлен барьер? Какой тормозной путь машины необходимо учитывать ? Если барьеры не могут быть использованы, как можно организовать работу, чтобы обеспечить полную безопасность подъемника (например, разместить его параллельно краю, а не фронтально к нему) ?

Особое внимание должно быть уделено ситуации, когда подъемник используется с передвижениями через несколько уровней металлических конструкций. Пользователь рискует быть зажатым, если стрела или корзина заденет металлическую конструкцию.

Данный риск возрастает с увеличением количества металлоконструкций, а также если оборудование разгружается на нижних уровнях, уменьшая безопасное пространство.

C - Осмотр перед эксплуатацией

4 - Инспекции и функциональные испытания

Каждый день и перед началом нового рабочего периода, а также при каждой смене пользователя, подъемник должен пройти визуальный контроль и полную функциональную проверку.

Весь необходимый ремонт должен быть проведен перед использованием подъемника, от этого зависит его правильная работа.

При ослаблении креплений деталей обратитесь к таблице значений моментов затяга в руководстве по техобслуживанию и ремонту.

При обнаружении течей замените такие детали до начала эксплуатации.

При деформации элементов структур, трещинах, сколотых швах сварки, растрескивании покрытий краской замените такие элементы перед началом эксплуатации.



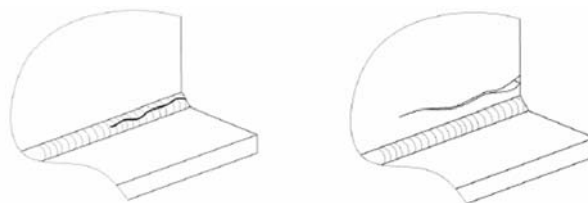







Примеры сколотых швов сварки















Для облегчения таких осмотров ниже перечислены точки и действия для проведения инспекций.

Мы рекомендуем ежедневно заполнять эти формуляры и сохранять их.





Каждое действие иллюстрируется в документе ежедневных инспекций согласно следующим символам.

	Визуальный осмотр без демонтажа		Смазка-Смазка		Рабочие настройки
	Течи		Проверить и утвердить		Затянуть
	Проверить уровни		Заменить в систематическом порядке		
	Визуальный осмотр с незначительным демонтажем или движением для доступа к исследуемой детали. При необходимости замена.		Пробные испытания. Требуется разрешение HAULOTTE Services®. Для стран, где подъемники не подлежат установленному периодическому техническому уходу.		

C - Осмотр перед эксплуатацией

		Ежедневный осмотр			
	Визуальный осмотр без демонтажа		Отрегулируйте уровень		
			Проверки тестированием		
		Да	Нет	Исправлено	Не применимо
Руководства и индикаторы. Очистите или замените в случае необходимости.					
	Наличие, чистота и читаемость таблички производителя				
	Наличие, чистота и читаемость руководств по эксплуатации и техобслуживанию				
	Наличие и чистота таблички нагрузок машины				
Пульт управления					
	Наличие и чистота пультов управления				
	Отсутствие повреждений				
	Наличие и чистота пиктограмм пультов управления				
	Работа контура мощности				
	Работа контура пуска/остановки				
	Работа кнопок аварийной остановки				
	Работа переключателей от нейтрального положения				
	Работа клаксона с верхнего пульта управления				
	Работа системы питания верхнего пульта управления				
	Работа движений с верхнего пульта управления				
	Работа систем визуального и аудио-сигналирования				
	Отсутствие аномального шума и скачкообразных движений с верхнего пульта управления				
	Автоматический возврат в НЕЙТРАЛЬНОЕ положение систем управления				
Рабочая платформа. Опорная поверхность, поручни, доступ и расширение					
	Отсутствие трещин, поломанных деталей, повреждений краски				
	Отсутствие повреждений и видимых дефектов				
	Точки крепления в надлежащем состоянии, не повреждены, не подают сигналов				
	Нет утерянных винтов или плохо закрученных деталей				
	Наличие и блокировка в закрытом положении устройства доступа в корзину.				
	Блокировка в закрытом положении откидных поручней (если имеются)				
Раздвижная структура (маятникового элемента, стрелы, мачты, опоры, башни)					
	Отсутствие трещин, поломанных деталей, повреждений краски				
	Отсутствие повреждений и видимых дефектов				
	Нет утерянных винтов или плохо закрученных деталей				
	Отсутствие посторонних объектов в сочленениях и сдвижных элементах				
	Наличие, функционирование и блокировка устройства поддержки (если имеется)				
	Замыкающий рычаг поворотной рамы не поврежден и работает нормально				
	Крышки открыты и правильно заблокированы				
База, ось, направляющая система, рычаги, стабилизаторы и т.д.					
	Отсутствие трещин, поломанных деталей, повреждений краски				
	Отсутствие повреждений и видимых дефектов				
	Нет утерянных винтов или плохо закрученных деталей				
	Отсутствие посторонних объектов в сочленениях и сдвижных элементах				
	Состояние шин (порезы, разрывы, повреждения и т.п.)				
	Колесный редуктор				

C - Осмотр перед эксплуатацией

Крышки открыты и правильно заблокированы					
Система вращения: направление башни, корзины и маятникового элемента					
Отсутствие трещин, поломанных деталей, повреждений краски					
Отсутствие повреждений и видимых дефектов					
Нет утерянных винтов или плохо закрученных деталей					
Отсутствие посторонних объектов в сочленениях и сдвижных элементах					
Смазка внешнего зубчатого механизма					
Оси, стопоры осей, подшипники скольжения и т.п.					
Наличие штифтов и системы их блокировки					
Отсутствие деформаций, трещин, расколов на подшипниках скольжения, стопорах осей, кольцах и подшипниках					
Шкивы, цепи и тросы					
Отсутствие мелких трещин, повреждений, расколотых звеньев и порванных тросов					
Отсутствие износа, повреждений или ржавчины на шкивах и устройствах фиксации цепей и металлических тросов					
Домкрат и гидравлические составляющие: насосы, трубопровод					
Отсутствие течей: насосы, резервуары, соединения и т.д.					
Отсутствие деформаций, визуальных повреждений, расколов сварочных швов и течей домкрата					
Нет утерянных винтов или плохо закрученных деталей					
Наличие и функционирование масляного гидравлического фильтра (отсутствие засорения)					
Уровень гидравлического масла					
Аккумуляция энергии и двигательная часть: резервуары, батареи и двигатель					
Уровень масла в двигателе (при необходимости восполните в сложенном положении)					
Уровень топлива(при необходимости восполните в сложенном положении)					
Нет утерянных винтов или плохо закрученных деталей					
Наличие и надлежащее состояние гидравлических шлангов					
Наличие и надлежащее состояние комплектующих двигателя					
Наличие и надлежащее состояние батарей: полюса и крепления, уровень кислоты и т.д.					
Электрические кабели					
Отсутствие разрывов внешней мембраны					
Отсутствие химического повреждения мембраны					
Отсутствие истирания, износа или ржавчины на полюсах					
Датчики и устройства безопасности					
Стабилизаторы и система блокировки в рабочем состоянии					
Система наклона работает нормально					
Система блокировки осей работает нормально					
Система безопасности для выбоин работает нормально (если имеется)					
Проверить систему контроля нагрузки (визуальный сигнал на пульте управления)					
Серийный номер :					
Часы работы :					
Номер договора HAULOTTE Services® :					Модель :
Регистрационный номер операции техобслуживания :					
Дата :					Подпись :
Имя :					

A

B

C

D

E

F

G

H

I

C - Осмотр перед эксплуатацией

5 - Функциональный контроль безопасности

Для защиты персонала и подъемника системы безопасности препятствуют работе подъемника за пределами его возможностей. Когда эти системы активны, машина блокируется, любое дополнительное движение также блокируется.

Пользователь должен быть ознакомлен с этой технологией и понимать, что это не дефект, а сигнал, что машина достигла своих рабочих пределов.

Следующая инспекция описывает использование машины и особых необходимых органов управления.

Обратитесь к руководству для определения местонахождения и описания этих органов управления.

5.1 - Процедура работы с кнопкой аварийной остановки

Кнопка аварийной остановки нижнего пульта управления

Шаг	Действие
1	Отпустите кнопки аварийной остановки (15, 46).
2	Переведите переключатель ON/OFF (18) в положение ON.
3	Поверните ключ-переключатель активации пульта (229) в правую сторону для того, чтобы задействовать нижний пульт управления. Включаются световые индикаторы.
4	Запустите двигатель с помощью переключателя "Человек отсутствует/ Вспомогательный блок" (228).
5	Нажмите кнопку аварийной остановки (15).
6	Убедитесь в том, что двигатель остановился.

Кнопка аварийной остановки верхнего пульта управления

Шаг	Действие
1	Отпустите кнопки аварийной остановки (15, 46).
2	Переведите переключатель ON/OFF (18) в положение ON.
3	Поверните ключ-переключатель активации пульта (229) в левую сторону для того, чтобы задействовать пульт управления рабочей платформой. Включаются световые индикаторы.
4	Запустите двигатель с помощью переключателя "Запуск/Остановка двигателя" (230).
5	Нажмите кнопку аварийной остановки (46).
6	Убедитесь в том, что двигатель остановился.

5.2 - Активация управления

Ключ-переключатель должен быть задействован для разрешения всех движений.

Система "ключа-переключателя" зависит от конфигурации машины и состоит из одного из следующих элементов :

- Переключатель на ручке.
- Педаль.
- Кнопка подтверждения.

C - Осмотр перед эксплуатацией

5.3 - Датчик неисправен

Машина оборудована встроенной системой обнаружения сбоев, указывающей пользователю на наличие сбоя в работе.

О сбое сообщает код сбоя и/или индикатор.

Код сбоя отображается на нижнем пульте управления.

В зависимости от типа сбоя машина переключается в УПРОЩЕННЫЙ РЕЖИМ. При этом некоторые движения будут блокироваться для обеспечения безопасности пользователя.

Не допускайте использования подъемника до устранения неисправности.

5.3.1 - Тестирование индикаторов

С нижнего пульта управления

Шаг	Действие
1	Отпустите кнопки аварийной остановки (15, 46).
2	Переведите переключатель ON/OFF (18) в положение ON.
3	Убедитесь в том, что загораются световые индикаторы экрана.
4	Убедитесь в том, что световые индикаторы экрана гаснут примерно через 1 с.

С верхнего пульта управления

Шаг	Действие
1	Отпустите кнопки аварийной остановки (15, 46).
2	Переведите переключатель ON/OFF (18) в положение ON.
3	Убедитесь в том, что индикаторы загораются.
4	Убедитесь в том, что индикаторы гаснут примерно через 1 с.

5.3.2 - Тестирование звуковых предупреждающих устройств (зуммеров)

С нижнего пульта управления

Шаг	Действие
1	Отпустите кнопки аварийной остановки (15, 46).
2	Переведите переключатель ON/OFF (18) в положение ON.
3	Верхний и нижний звуковые устройства (зуммеры)издают прерывистый сигнал "бип".

5.4 - Автоматическая остановка двигателя

Двигатель автоматически отключается в следующих условиях :

- Не работает генератор.
- Слишком высокая температура двигателя.
- Слишком низкое давление масла.
- Аварийная остановка.
- Отключение питания машины.

C

- Осмотр перед эксплуатацией

5.5 - Система обнаружения перегрузки (если имеется)

Если нагрузка в корзине (на платформе) превышает максимально допустимую, блокируются все движения с двух пультов управления.

На каждом пульте управления звуковой сигнал и индикатор выдают предупреждение для пользователя

Для возврата машины в нормальный режим работы извлеките груз из корзины, чтобы нагрузка стала меньше максимальной.

Ежедневные проверки :

- Смотрите Tests des voyants
- Смотрите Tests des avertisseurs sonores (buzzers)

Периодический осмотр этого оборудования необходимо выполнять в соответствии с рекомендациями в журнале технического осмотра машины .

5.6 - Качающиеся оси

Для улучшения двигательных характеристик на неровной поверхности передняя ось оборудована колебательным механизмом. Когда выводная структура сложена, колебательный механизм будет разблокирован для адаптации к неровностям поверхности. Когда выводная структура разложена, предохранительное устройство блокирует колебательный механизм для уменьшения риска опрокидывания.

Необходимо выполнять ежедневный внешний осмотр, чтобы убедиться в отсутствии течи в цилиндре колебания.

Периодический осмотр этого оборудования необходимо выполнять в соответствии с рекомендациями в журнале технического осмотра машины.

C - Осмотр перед эксплуатацией

5.7 - Система ограничения наклона

На каждом пульте управления звуковой сигнал предупреждает пользователя, если машина не находится в сложенном положении и расположена на уклоне, превышающем допустимый.

На уклоне, пока выводная структура разложена, перемещение запрещено (Стандарты CE и AS).

Все движения замедлены.

В этом случае полностью сложите подъемник, переместите его на ровную поверхность и только тогда осуществляйте подъемные операции.

Для восстановления функции перемещения выполните последовательность следующих движений :

1. Полностью сложите телескопирование стрелы.
2. Опустите стрелу до горизонтального положения.

С нижнего пульта управления

Шаг	Действие
1	Откройте капот правого отсека и найдите датчик наклона правого пульта управления. .
2	Отпустите кнопки аварийной остановки (15, 46).
3	Переключите переключатель ON/OFF (18) в положение ON.
4	Поверните ключ-переключатель активации пульта (229) в правую сторону для того, чтобы задействовать нижний пульт управления.
5	Запустите двигатель с помощью переключателя "Запуск/Остановка двигателя" (230).
6	Сложите машину с помощью устройств управления подъемом стрелы (10) и телескопирования (9).
7	Вручную наклоните и удерживайте уклон (C28) вперед.
8	Поднимите стрелу с помощью устройства подъема стрелы (10) как минимум на 10° над горизонтальной поверхностью.
9	Убедитесь, что раздается предупреждающий сигнал, а движение замедлено.

5.8 - Ограничение скорости перемещения

Машина оснащена переключателем 2 скоростей передвижения - малой скорости и высокой скорости.

Эти 2 скорости перемещения разрешены при полностью сложенной конструкции. Отрегулируйте положение маятникового элемента (если имеется) для улучшения обзора при движении. Если переключатель режима управления (201) находится в положении 4WS, передвижение на высокой скорости не доступно.

Если машина не сложена, скорость автоматически уменьшается (микро-скорость), в каком бы положении не находился переключатель скоростей передвижения (45).

Ежедневная проверка :

- Убедитесь в том, что максимальная скорость ограничена (менее 1 km/h (0.621 mph)), когда стрела поднята более чем на 10° над горизонталью.
- Убедитесь в том, что максимальная автоматическая скорость ограничена (менее 1 km/h (0.621 mph)), когда телескопический элемент выведен более чем на 400 mm (16 in.).

C

- Осмотр перед эксплуатацией

5.9 - Система выбора диапазона

Машина оснащена переключателем грузоподъемности (230 kg / 500 lbs или 450 kg / 1000 lbs). После выбора 450 kg (1000 lbs) рабочая зона автоматически ограничивается.

Ежедневные проверки :

• С нижнего пульта управления :

- Включите подъемник.
- Разблокируйте кнопки аварийной остановки.
- Запустите двигатель.
- Полностью сложить машину на плоской поверхности, стрела полностью отведена.
- Убедитесь в том, что переключатель нагрузки (82) верхнего пульта управления находится на 450 kg (1000lbs) (Только для CE)
- Индикатор (117) 450 kg (1000lbs) горит.
- Выведите телескоп.
- Телескоп автоматически останавливается, индикатор (3) загорается (оранжевый светодиод).
- Поднимите стрелу, пока индикатор (3) не погаснет.
- Полностью выведите телескоп.
- Опустите стрелу. Опускание остановится автоматически, индикатор (3) загорится.
- Втяните телескопический механизм.
- Опустите стрелу.
- Индикатор не горит (3).

• С помощью верхнего пульта элементов управления :

- установите переключатель нагрузки (82) на 450 kg (1000lbs) (Только для CE).
- Выведите телескоп.
- Телескоп автоматически останавливается, индикатор (3) загорается (оранжевый светодиод).
- Поднимите стрелу, пока индикатор (3) не погаснет.
- Полностью выведите телескоп.
- Опустите стрелу. Опускание остановится автоматически, индикатор (3) загорится.
- Втяните телескопический механизм.
- Опустите стрелу.
- Индикатор не горит (3).

D - Рабочие инструкции

Подъемники оборудованы двумя пультами управления, которые позволяют пользователям эксплуатировать машину в полной безопасности.

Для экстренной помощи рабочим на пульте управления шасси (нижнем) расположено вспомогательное устройство.

Каждый пульт управления оборудован кнопкой аварийной остановки, позволяющей пользователям при необходимости останавливать все движения.

1 - Функционирование

1.1 - Общее описание

Функция ПУЛЬТЫ УПРАВЛЕНИЯ определяет работу пультов управления: верхнего, нижнего, вспомогательного и пульта шасси.

Она включает в себя управление движениями, работу индикаторов и звуковых устройств поповещения.

1.2 - Функционирование нижнего пульта управления

- Включение и отключение подачи питания к машине выполняется с помощью переключателя с ключом 18.
- Выбор активного пульта должен выполняться с помощью переключателя 229.
- Нижний пульт управления используется только, если :
 - переключатели аварийной остановки всех пультов не нажаты (пульта верхний, нижний, шасси).
 - Машина включена.
 - Выбран нижний пульт управления.
- Аварийная остановка на каждом пульте. Она останавливает все движения и тепловой двигатель (если имеется). Аварийная остановка не отключает общую подачу питания машины.
- Система "Человек отсутствует" используется и должна быть активирована для разрешения одного или нескольких движений. При продолжительном использовании системы "Человек отсутствует" (переключатель (228)) она деактивируется, если была активна более 8 s без активации одного или нескольких движений.
- Если отпустить переключатель "Человек отсутствует" во время выполнения одного или нескольких движений, это вызовет остановку всех движений. Остановка движений выполняется постепенно. Если "Человек отсутствует" будет нажата еще раз, движение не возобновится. Это может произойти только после перехода на нейтраль.
- Все выключатели и джойстики, управляющие движением, автоматически возвращаются на нейтраль, когда они отпущены.
- После включения напряжения выключатель (с автоматическим возвратом) учитывается (движение разрешено) только после его обнаружения в нейтральном положении.
- Аварийный размыкатель ("Человек отсутствует") / Аварийный насос
 - Тепловой двигатель работает, выключатель активирует только "Человек отсутствует".

D - Рабочие инструкции

- Тепловой двигатель остановлен, выключатель активирует "Человек отсутствует" и управление насосом.
- Overriding system : Обратитесь к параграфу о вспомогательном пульте.
- Состояние выключателя проверяется при включении подачи напряжения. Выключатель считается активным только после его обнаружения на нейтрали. Следующие выключатели не имеют управления :
 - Увеличение частоты оборотов теплового двигателя
 - Маячок
- Выключатель позволяет запускать и останавливать двигатель.
- Дроссельная заслонка (если функция используется) : этот выключатель позволяет увеличивать частоту оборотов двигателя до максимальной.
- Звуковое устройство (зуммер)издает сигнал в следующих конфигурациях :
 - Тестирование при включении.
 - Превышение предельного веса.
 - Уклон при разложенной машине.
 - Перегрев гидравлического масла.
 - Опции движения.
 - Опция передвижения.
 - Опция движений и передвижения.
- Индикаторы / Cluster : Все индикаторы протестированы при включении машины

Индикаторы / Cluster









D

- Рабочие инструкции

Обозначение	Значение
LED 1	Overriding system : • Постоянно горит во время использования вспомогательного пульта управления
LED 2	Отказ : • Быстро мигает при отказе (текущий отказ) • Мигает при датчике обслуживания на нуле
LED 3	Ограничение вылета : • Быстро мигает : Сбой системы ограничения вылета • Медленно мигает : Машина находится в зоне низкой нагрузки 230 kg (500 lb), низкая нагрузка подтверждена, а большая нагрузка 450 kg (1000 lb) выбрана переключателем (82) • Горит постоянно : Ограничение рабочей зоны с отключением движений, или машина в зоне низкой нагрузки 230 kg (500 lb), и нагрузка не подтверждена
LED 4	Превышение предельного веса : • Быстро мигает : Отказ системы взвешивания • Горит постоянно при перегрузке
LED 5	Предпусковой подогрев теплового двигателя : • Включен во время предпускового подогрева двигателя • Не горит при запущенном двигателе или пост-нагреве
LED 6	Предупреждение двигателя : • Мигающий : 5 миганий при включении, если датчик обслуживания - менее 20 часов • Включен постоянно : При датчике обслуживания на нуле
LED 7	Останов двигателя : • Включен при серьезной неисправности двигателя (напр.: перегрев двигателя, давление масла, сбой ускорителя и т.п.) • Включен при неисправностях, регулируемых вычислительным устройством двигателя
LED 8	Восстановление DPF запрещено
LED 9	Восстановление DPF необходимо : • Горит постоянно, если фильтр твердых частиц требует восстановления с высокой степенью загрязнения
LED 10	Восстановление текущего DPF, повышенная температура в системе выхлопных газов (HEST)

D

- Рабочие инструкции

Символ	Значение
	Постоянно горит во время индикации датчика обслуживания
	<ul style="list-style-type: none"> • Постоянно горит во время индикации счетчика времени при остановке теплового двигателя
	Низкий уровень топлива
	Постоянно горит при остановленном двигателе или работающем двигателе и сбое генератора пер. т.
	<p>Индикация датчика обслуживания в течение 3 s при включении машины, затем индикация счетчика времени в течение 3 s.</p> <p>Затем :</p> <ol style="list-style-type: none"> 1. Индикация сбоя(-ев), если имеются, с показом сообщения о сбое каждые 2 s 2. Индикация датчика обслуживания, если он на нуле 3. Индикация счетчика времени
	Показывает режим двигателя
	<ul style="list-style-type: none"> • Показывает температуру двигателя, если измерение возможно • Все сегменты мигают, если двигатель перегрет



















1.3 - Функционирование верхнего пульта управления

- Верхний пульт управления используется только, если :
 - переключатели аварийной остановки всех пультов не нажаты (пульты верхний, нижний, шасси).
 - Машина включена с нижнего пульта.
 - Выбор верхнего пульта управления выполнен с нижнего пульта.
 - Overriding system не активирована.
- Неисправный джойстик не учитывается при управлении движением. Если этот сбой исчезает, движение снова разрешено.
- Аварийная остановка на каждом пульте. Она останавливает все движения и тепловой двигатель (если имеется). Аварийная остановка не отключает общую подачу питания машины.
- Система "Человек отсутствует" используется и должна быть активирована для разрешения одного или нескольких движений. При продолжительном использовании системы "Человек отсутствует" (переключатель (228)) она деактивируется, если была активна более 8 без активации одного или нескольких движений.

D - Рабочие инструкции

- Если отпустить переключатель "Человек отсутствует" во время выполнения одного или нескольких движений, это вызовет остановку всех движений. Остановка движений выполняется постепенно. Если кнопка "Человек отсутствует" будет нажата еще раз быстро (0,5 s), движение возобновится. Если кнопка "Человек отсутствует" не будет нажата еще раз достаточно быстро (+ 0,5 s), движение не возобновится. Это может произойти только после перехода на нейтраль.
- Все выключатели и джойстики, управляющие движением, автоматически возвращаются на нейтраль, когда они отпущены.
- После включения напряжения выключатель (с автоматическим возвратом) учитывается (движение разрешено) только после его обнаружения в нейтральном положении.
- Состояние выключателей и джойстиков проверяется при включении подачи напряжения. Выключатель или джойстик считается активным только после его обнаружения на нейтрали.
- Звуковое устройство (зуммер) издает сигнал в следующих конфигурациях :
 - Тестирование при включении.
 - Превышение предельного веса.
 - Уклон при разложенной машине.
- Аварийный насос : См. соответствующий параграф
- Индикаторы - Все индикаторы протестированы
 - При включении машины.
 - При запуске теплового двигателя с верхнего пульта управления.

D - Рабочие инструкции

Символ	Значение
	<p>Подъемник включен :</p> <ul style="list-style-type: none"> Быстро мигает : Если верхний пульт управления не выбран, или нажата кнопка аварийной остановки сверху или снизу (машина включена, но пульт неактивен) Включен постоянно : Если машина включена
	<p>Педаля аварийного размыкателя :</p> <ul style="list-style-type: none"> Включен постоянно : Педаля аварийного размыкателя "Человек отсутствует" активирована и подтверждена
	<p>Сбои :</p> <ul style="list-style-type: none"> Быстро мигает : Если сбой активен (текущий сбой)
	<p>Превышение предельного веса :</p> <ul style="list-style-type: none"> Быстро мигает : Отказ системы взвешивания Горит постоянно при перегрузке
	<p>Указатель наклона :</p> <ul style="list-style-type: none"> Горит постоянно при уклоне, машина разложена или сложена
	<p>Ограничение вылета :</p> <ul style="list-style-type: none"> Быстро мигает : Сбой системы ограничения вылета Медленно мигает : Машина находится в зоне низкой нагрузки 230 kg (500 lb), низкая нагрузка подтверждена, а большая нагрузка 450 kg (1000 lb) выбрана переключателем (82) Горит постоянно : Ограничение рабочей зоны с отключением движений, или машина в зоне низкой нагрузки 230 kg (500 lb), и нагрузка не подтверждена
	<p>Европа - Австралия :</p> <ul style="list-style-type: none"> Выбор нагрузки 230 kg : Постоянно горит при любом положении машины при подтверждении нагрузки 230 kg, в противном случае не горит
	<p>США :</p> <ul style="list-style-type: none"> Выбор нагрузки 450 kg : Постоянно горит при машине в зоне 450 kg и подтверждении нагрузки 450 kg, в противном случае не горит
	<p>США :</p> <ul style="list-style-type: none"> Выбор нагрузки 500 lbs Постоянно горит при положении машины в зоне 500 lbs и подтверждении нагрузки 500 lbs
	<p>США :</p> <ul style="list-style-type: none"> Мигает при машине в зоне 500 lbs, низкой и не подтвержденной нагрузке и управлении движением выхода телескопа или опусканием стрелы
	<p>США :</p> <ul style="list-style-type: none"> Выбор нагрузки 1000 lbs Постоянно горит при положении машины в зоне 1000 lbs Постоянно горит при положении машины в зоне 1000 lbs и при отсутствии подтверждения низкой нагрузки
	<p>Компенсация корзины +/- 10° :</p> <ul style="list-style-type: none"> Горит постоянно, если угол корзины достиг +/- 10° по отношению к горизонтали и при управлении движением
	<p>Низкий уровень топлива</p>
	<p>Предпусковой подогрев теплового двигателя :</p> <ul style="list-style-type: none"> Включен во время предпускового подогрева двигателя Не горит при запущенном двигателе или пост-нагреве
	<p>Предупреждение двигателя :</p> <ul style="list-style-type: none"> Включен при незначительном сбое двигателя (напр.: вода в топливе, засорен воздушный фильтр и т.п.) Включен постоянно или мигает при неисправностях, регулируемых вычислительным устройством двигателя
	<p>Останов двигателя :</p> <ul style="list-style-type: none"> Включен при серьезной неисправности двигателя (напр.: перегрев двигателя, давление масла, сбой ускорителя и т.п.) Включен при неисправностях, регулируемых вычислительным устройством двигателя
	<p>Восстановление DPF необходимо :</p> <ul style="list-style-type: none"> Горит постоянно, если фильтр твердых частиц требует восстановления с высокой степенью загрязнения
	<p>Восстановление текущего DPF, повышенная температура в системе выхлопных газов (HEST)</p>
	<p>Восстановление DPF запрещено</p>

D - Рабочие инструкции

Состояние фильтра	Уровень засорения					
DPF не подлежит восстановлению	> 250%	ON				ON
Необходимо восстановление вручную (повышенный уровень)	250% - 180%	ON				OFF
Необходимо восстановление вручную или автоматически (средний уровень)--> дезактивация восстановления не должна быть включена	180% - 130%	ON			OFF	OFF
Возможно автоматическое восстановление (низкий уровень)	130% - 90%	OFF			OFF	OFF
Пассивное восстановление	< 90%	OFF			OFF	OFF
Восстановление запрещено			ON			
Восстановление активно (автоматическое или форсированное)				ON		

1.4 - Функционирование вспомогательного поста (Overriding system)

Вспомогательный пульт управления используется только, если :

- Машина включена.
- Аварийная остановка с нижнего пульта управления не нажата.
- Этот выключатель используется только в аварийных ситуациях для опускания рабочих на землю.
- Он опломбирован. Перед использованием необходимо сорвать пломбу.
- Он позволяет управлять всеми движениями машины при любом состоянии системы взвешивания и при аварийном состоянии верхнего пульта управления (перегруз или сбой).

Этот выключатель :

- должен активироваться и удерживаться для запуска теплового двигателя.
- Во время его использования режим "Человек отсутствует" дезактивируется для выполнения всех движений с замедленной скоростью.

D - Рабочие инструкции

2 - Нижний пульт управления

2.1 - План

Общий вид

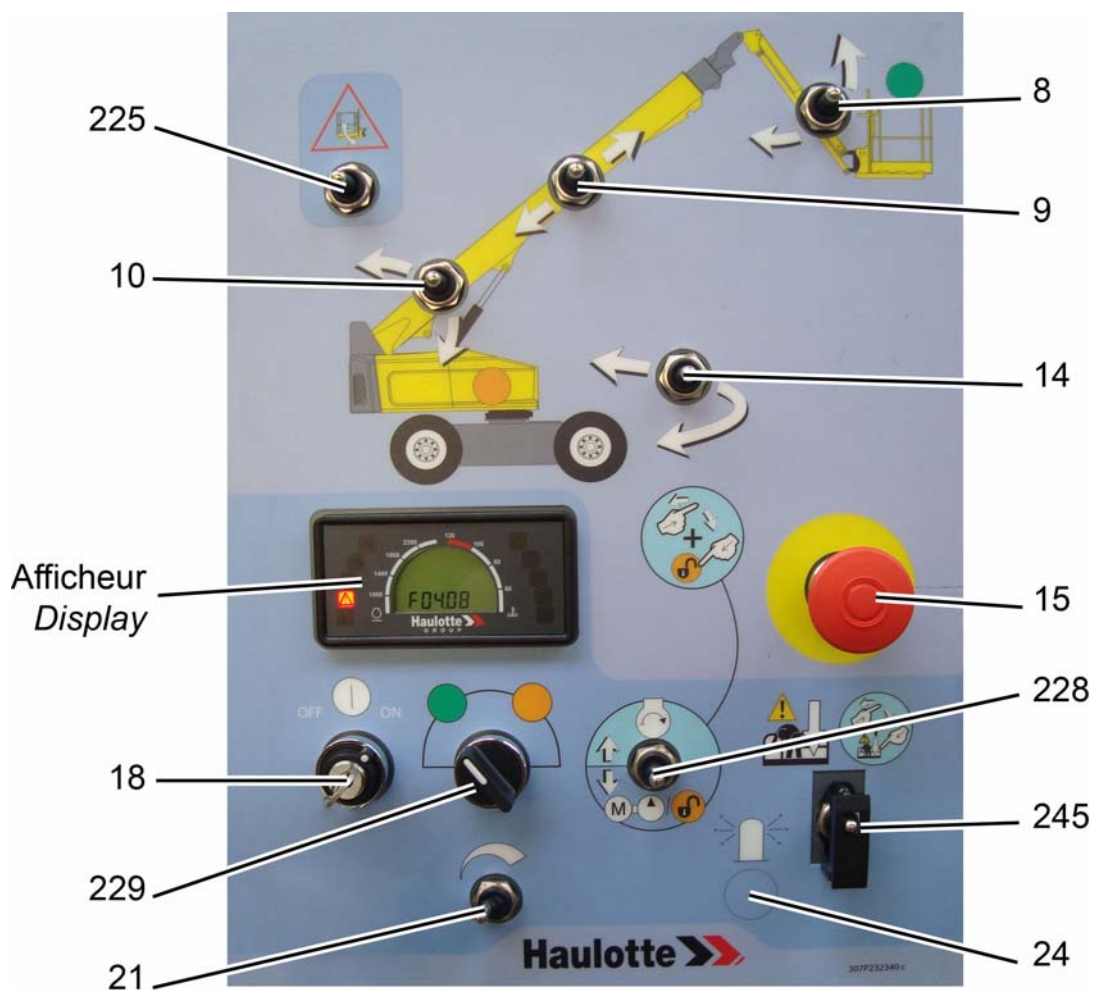

D

- Рабочие инструкции

Управление и индикаторы

Обозначение	Описание	Функция
8	Переключатель рукояти	Вверх : Подъем рукояти Вниз : Опускание рукояти
9	Переключатель выдвижения телескопической стрелы	Влево : Втягивание телескопической стрелы Вправо : Выдвигание телескопической стрелы
10	Переключатель подъема телескопической стрелы	Вверх : Подъем телескопической стрелы Вниз : Опускание телескопической стрелы
14	Управление направлением башни	Влево : Вращение против часовой стрелки Вправо : Вращение по часовой стрелке
15	Кнопка аварийной остановки	Отжата (активирована) : Arrêt d'urgence activ? Нажата (деактивирована) Аварийная остановка деактивирована
18	Переключатель ON/OFF	ON : Включено ON OFF : Включено OFF
21	Регулятор режима работы двигателя	Вправо : Ускоренный режим Влево : Замедленный режим
24	Проблесковый маячок	Вправо : Включение маячка Влево : Выключение маячка
225	Переключатель корректировки выравнивания корзины/ маятника	Удерживаемый кверху : Компенсационный подъем Удержан вниз : Компенсационный спуск
228	Переключатель безопасности / Переключатель аварийного агрегата ⁽¹⁾	Вверх : Запуск двигателя Вниз : Подтверждение движений. Если двигатель остановлен, вспомогательная группа автоматически включается.
229	Переключатель активации пульта	Влево : Активация пульта на рабочей платформе Центр : Активация нижнего пульта управления
245	Размыкатель преодоления блокировок безопасности под опломбированной крышкой	Процедура аварийного опускания в экстренной ситуации

(1.) Для оснащенных подъемников

D

- Рабочие инструкции

2.2 - Индикация

 Раздел D Функционирование нижнего пульта управления - Индикаторы / Cluster

Для запуска машины :

- Убедитесь, что на нижнем пульте управления кнопка аварийной остановки (15) отжата.
- Поверните переключатель ON/OFF (18) вправо для подачи напряжения. Индикатор (LED 101) горит.
- Поверните переключатель пульта управления вправо для выбора пульта управления базы(нижний).
- Нажмите кнопку запуска / остановки двигателя (228). При предварительном прогреве загораются индикаторы (LED 102 - LED 5), запускается прогрев. Запускается двигатель. Гаснут световые индикаторы.
- Прогрейте двигатель.

Для остановки машины с помощью нижнего пульта :

- Поверните переключатель (18) влево в положение OFF.
- Машина остановлена.

Примечание : Продолжительность предпускового прогрева зависит от температуры двигателя.

D - Рабочие инструкции

2.3 - Органы управления стрелой

Вы можете наклонить корзину, какова бы ни была высота выполняемых работ. Даже при низкой скорости движений управляйте ими осторожно.

Примечание : Если отпустить переключатель активации (ножная педаль, все движения прекратятся).

Органы управления нижнего пульта (аварийный пункт)

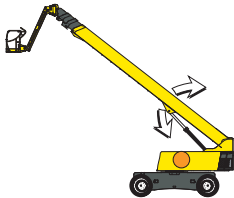
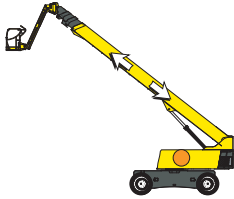
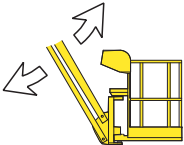
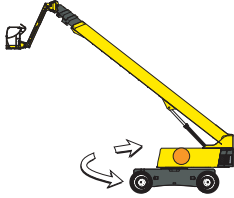
Орган управления	Действие
Подъем / опускание телескопической стрелы 	Нажмите переключатель подъема телескопической стрелы (10) вверх, чтобы поднять стрелу. Нажмите переключатель подъема телескопической стрелы (10) вниз, чтобы опустить стрелу.
Телескопическое выдвигание / втягивание стрелы 	Нажмите переключатель телескопирования стрелы (9) влево, чтобы выдвинуть стрелу. Нажмите переключатель телескопирования стрелы (9) вправо, чтобы втянуть стрелу.
Подъем / опускание рукояти (если используется) 	Нажмите переключатель рукояти (8) вверх, чтобы поднять рукоять. Нажмите переключатель рукояти (8) вниз, чтобы опустить рукоять.
Поворот поворотной рамы 	Нажмите переключатель вращения корзины (14) вправо для поворота по часовой стрелке. Нажмите переключатель вращения корзины (14) влево для поворота против часовой стрелки.

2.4 - Дополнительное управление с нижнего пульта управления

Для подъемников, оборудованных маячком :

- Нажмите переключатель маячка (24) вправо, чтобы включить маячок.
- Нажмите переключатель маячка (24) влево, чтобы выключить маячок.

D

- Рабочие инструкции

3 - Пульт управления на рабочей платформе

3.1 - План

Общий вид

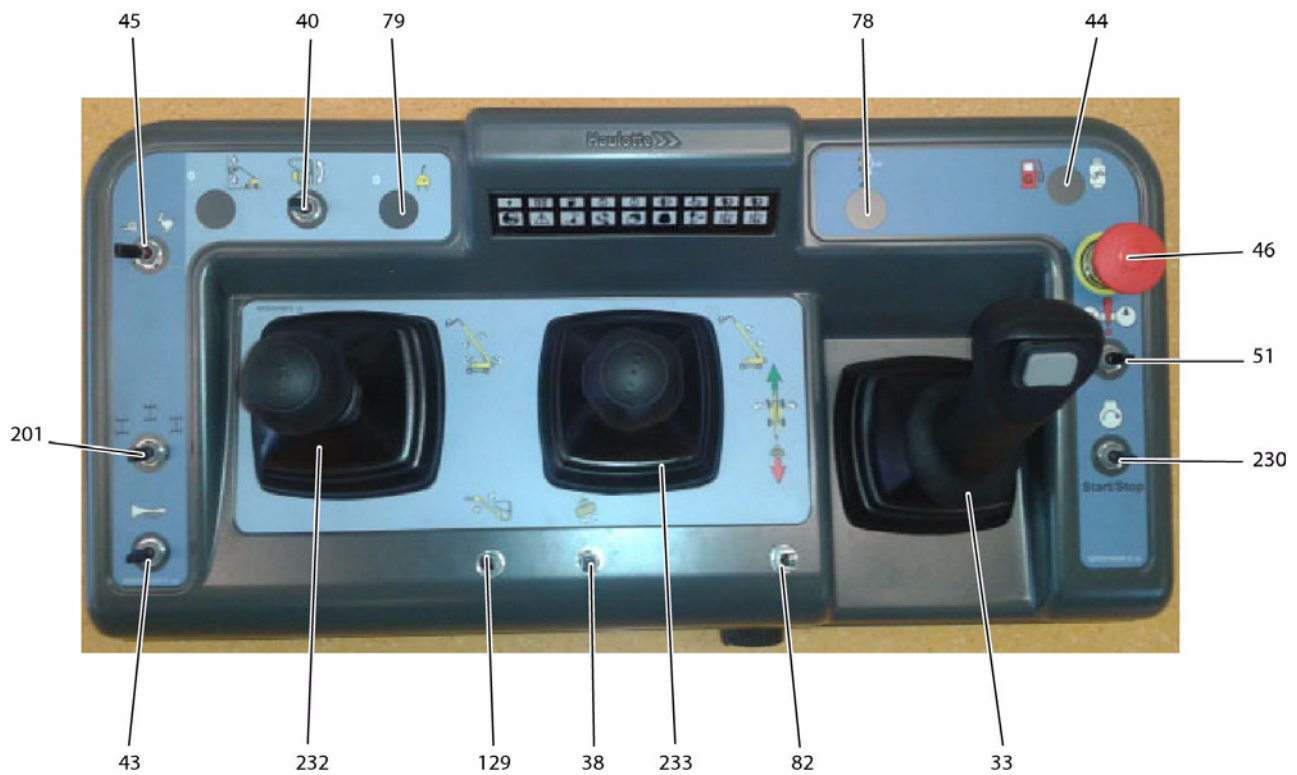

D - Рабочие инструкции

Управление и индикаторы

Обозначение	Описание	Функция
33	Джойстик передвижения	Вперед : Перемещение вперед Назад : Перемещение назад
	Переключатель направления оси	Нажатие вправо : Направьте вправо - Согласно выбранному режиму (201) Нажатие влево : Направьте влево - Согласно выбранному режиму (201)
38	Переключатель вращения корзины	Вправо : Вращение против часовой стрелки Влево : Вращение по часовой стрелке
40	Переключатель компенсации корзины	Вверх : Подъем корзины (или платформы) Вниз : Опускание корзины (или платформы)
41	Переключатель аварийного агрегата	Нажат и удерживается : Активация аварийного агрегата Отпущен : Инактивация аварийного агрегата
43	Переключатель звукового сигнала	Звуковой сигнал
44	Переключатель топлива (Дополнительная опция)	LPG G : Система подачи топлива
45	Переключатель скорости передвижения	 Быстрое передвижение
		 Медленное передвижение
46	Кнопка аварийной остановки	Отжата (активирована) : Активация пульта на рабочей платформе Нажата : Отключение
79	Переключатель генератора (дополнительная опция)	Влево : Генератор выключен Вправо : Генератор включен
82	Для CE : Переключатель нагрузки 230 kg(500 lb) или 450 kg(1000 lb)	Влево : Выбор нагрузки 230 kg(500 lb) Вправо : Выбор нагрузки 450 kg(1000 lb)
82	Для ANSI : Переключатель подтверждения 230 kg (500 lb)	Подтверждение нагрузки
129	Переключатель подъема/опускания маятника	Нажат и удерживается : Подъем / опускание рукояти Отпущен : Движений нет
201	Выбор режима направления	Ось - синхронизация Ось - строгое направление Ось - независимо
230	Переключатель запуска / остановки двигателя	Запуск или остановка двигателя (в зависимости от текущего состояния подъемника) нажатием кнопки
232	Джойстик вращения поворотной рамы	Вправо : Вращение против часовой стрелки Влево : Вращение по часовой стрелке
	Джойстик подъема телескопической стрелы	Вперед : Подъем телескопической стрелы Назад : Опускание телескопической стрелы
233	Джойстик телескопирования стрелы	Вперед : Телескопическое втягивание Телескопическая стрела Назад : Выдвижение телескопа Телескопическая стрела

D - Рабочие инструкции

Индикации верхнего пульта управления

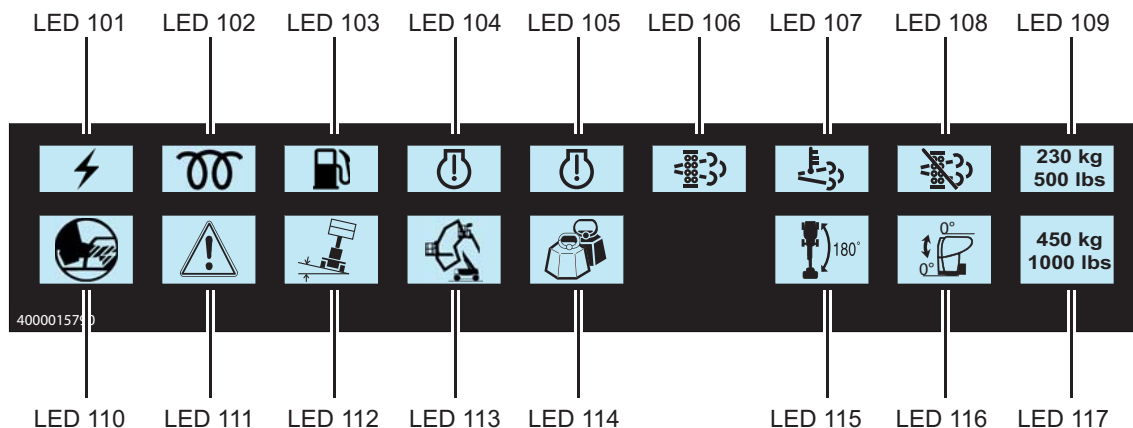

Обозначение	Символ	Функция	Обозначение	Обозначение	Функция
LED 101		Подъемник включен	LED 110		Педаль аварийного размыкателя
LED 102		Предпусковой подогрев теплового двигателя	LED 111		Отказ
LED 103		Низкий уровень топлива	LED 112		Уклон
LED 104		Предупреждение двигателя	LED 113		Ограничение диапазона
LED 105		Останов двигателя	LED 114		Превышение предельного веса
LED 106		DPF отключено	LED 115		Поворотная рама на 180°
LED 107		DPF отключено	LED 116		Компенсация корзины
LED 108		DPF отключено	LED 117		Выбор нагрузки 450 kg (1000 lbs)
LED 109		Выбор нагрузки 230 kg (500 lbs)	LED 109		

D

- Рабочие инструкции

3.2 - Запуск и остановка машины

Включите подъемник :

- Убедитесь, что на нижнем пульте управления кнопка аварийной остановки (15) отжата.
- Поверните переключатель ON/OFF (18) вправо для подачи напряжения. Включается индикатор питания (LED 101).
- Поверните переключатель пульта управления (229) влево для выбора пульта управления корзины (верхний).
- Убедитесь в том, что кнопка аварийной остановки (46) пульта управления корзины не нажата.
- Нажмите кнопку запуска / остановки двигателя (230). При предварительном прогреве загораются индикаторы (LED 102 - LED 5), запускается прогрев. Запускается двигатель.
- Дайте двигателю прогреться и выполните инициализацию.

Для остановки двигателя :

- Нажмите кнопку запуска / остановки двигателя (230).

3.3 - Органы управления передвижение / направление

Для управления передвижением и направлением необходимо одновременно воздействовать на устройства управления (33) и педаль "Человек отсутствует".

Перед началом перемещения определите местоположение зеленых/красных стрелок направления на каркасе и пульте управления платформы. Переместите органы управления направлением в сторону, соответствующую направляющим стрелкам.

Орган управления	Действие	
Передвижение	 	Нажмите большим пальцем на перекидной выключатель (33) джойстика вправо для смещения вправо.
		Нажмите большим пальцем на перекидной выключатель (33) джойстика влево для смещения влево.
Скорость передвижения		Установите переключатель скорости передвижения (45) на  для передвижения на высокой скорости.
		Установите переключатель скорости передвижения (45) на  для медленного движения (короткие расстояния, точный подъезд, разгрузка с грузовых машин).

D

- Рабочие инструкции

3.4 - Органы управления движениями стрелы

Для активации выбранной функции воздействуйте одновременно на устройство управления необходимым движением и переключатель активации (педаль "Человек отсутствует").

Педаль аварийного размыкателя

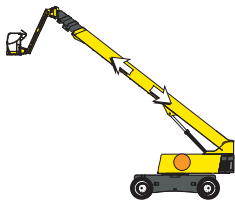
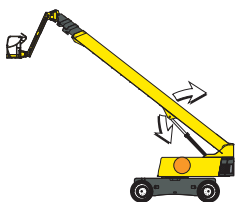
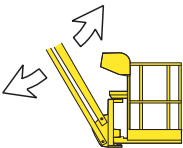
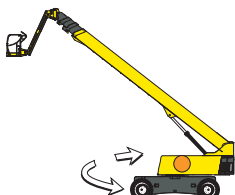

Вы можете наклонить корзину, какова бы ни была высота выполняемых работ. Даже при низкой скорости движений управляйте ими осторожно.

Орган управления	Действие
<p>Телескопическое выдвигание / втягивание стрелы</p> 	<p>Толкните джойстик телескопирования стрелы (233) вперед для втягивания телескопического рычага.</p> <hr/> <p>Толкните джойстик телескопирования стрелы (233) назад для выдвигания телескопического рычага.</p>
<p>Подъем / опускание телескопической стрелы</p> 	<p>Толкните джойстик стрелы (232) вверх для поднятия стрелы.</p> <hr/> <p>Толкните джойстик стрелы (232) вниз для опускания стрелы.</p>
<p>Подъем / опускание рукояти</p> 	<p>Нажмите переключатель рукояти (129) вверх, чтобы поднять рукоять.</p> <hr/> <p>Нажмите переключатель рукояти (129) вниз, чтобы опустить рукоять.</p>
<p>Поворот поворотной рамы</p> 	<p>Толкните джойстик вращения поворотной рамы (232) влево для поворота по часовой стрелке.</p> <hr/> <p>Толкните джойстик вращения поворотной рамы (232) вправо для поворота против часовой стрелки.</p>

D - Рабочие инструкции

A

B

C

D

E

F

G

H

I

Орган управления	Действие
Вращение корзины 	Нажмите переключатель вращения корзины (38) вправо для поворота против часовой стрелки
	Нажмите переключатель вращения корзины (38) влево для поворота по часовой стрелке.
Компенсация корзины 	Нажмите переключатель компенсации корзины (40) вверх для подъема корзины.
	Нажмите переключатель компенсации корзины (40) вниз для опускания корзины.

3.5 - Другие органы управления

- Звуковой сигнал : Нажмите переключатель звукового сигнала (43), чтобы включить сигнал. При отпускании переключателя сигнал прекращается.

3.5.1 - Переключатель двойной нагрузки

Для CE :

- При включении (вне зависимости от выбора пульта) машина работает в режимах 450 kg (1000 lb) или 230 kg (500 lb) согласно положению переключателя верхнего пульта управления (82).
- При выборе 450 kg (1000 lb) и достижении предела рабочей зоны 450 kg (1000 lb) движение автоматически прекращается.
- Индикатор 230 kg (500 lb) мигает для предупреждения пользователя о том, что он может выбрать меньшую нагрузку для продолжения движения.
- При выборе 230 kg (500 lb) нет предела допустимой зоны.
- Все движения разрешены.

Для ANSI :

- На нижнем пульте можно выбрать только режим 450 kg (1000 lbs).
- При включении автоматически выбирается нагрузка 450 kg (1000 lbs).
- При достижении предела рабочей зоны 450 kg (1000 lbs) движение автоматически прекращается.
- Индикатор 230 kg (500 lbs) мигает для предупреждения пользователя о том, что он может выбрать меньшую нагрузку для продолжения движения.
- На верхнем пульте режим 230 kg (500 lbs) можно выбрать посредством нажатия на переключатель нагрузки (82).

D

- Рабочие инструкции

4 - Процедура экстренной ситуации

4.1 - При неисправности двигателя

При неисправности главного источника питания вспомогательный источник, питаемый от пусковой батареи, позволяет управлять движениями одновременно и с пульта управления на земле, и с пульта в корзине.

Поскольку автономная работа электронасоса ограничена, рекомендуется выполнять спуск кратчайшим путем.

Электронасос предназначен исключительно для спуска. Рекомендуется убрать стрелу перед ее спуском. Любое другое его использование может привести к неисправности.

В зависимости от используемого пульта управления нажмите и удерживайте переключатель резервной гидравлической системы (228 вниз или 41 вверх) и опустите корзину (или платформу).

Оператор не должен отсоединять ремень от корзины (или платформы) до завершения перехода или пока существует опасность.

В аварийной ситуации пользователь должен покинуть платформу, если она поднята; перемещение пользователя должно проходить в соответствии со следующими рекомендациями. :

- выйти на прочную и надежную опору.
- Пользователь должен убедиться в использовании 2 ремней для его безопасности. Один ремень должен быть пристегнут к платформе, где он находится, второй - к объекту, к которому он движется.
- Пользователь должен покинуть занимаемую платформу через стандартный выход.

Примечание : Не отсоединяйте ремни платформы, если переход на новую опору опасен, или нахождение на ней представляет опасность. Не пытайтесь покинуть корзину, спускаясь по стреле. Дождитесь помощи для безопасного спуска на землю.

4.2 - Спасение оператора в корзине

Если пользователь в корзине нуждается в помощи (например, в связи с плохим самочувствием, повреждениями или блокировкой внешним элементом, при которых доступ к пульта управления невозможен), пользователь на земле должен иметь возможность быстро оказаться рядом с органами управления для оказания помощи.

HAULOTTE® разработала и внедрила систему аварийных органов управления на земле, которая используется для полностью безопасного спуска пользователя и оказания ему всей соответствующей помощи.

В отличие от нижнего пульта управления система аварийного управления позволяет опустить заблокированного пользователя даже при включенной аварийной остановке или обнаружении перегрузки.

В такой ситуации наблюдатель на земле должен повернуть вправо переключатель активации пульта (на нижнем пульте управления) для использования данных органов управления. Для выполнения полностью безопасных перемещений, управляемых с аварийного пульта (нижний пульт) переключатель активации пульта должен оставаться в этом положении.

Процедура :

- Поверните переключатель активации пульта (229) в правую сторону для того, чтобы задействовать нижний пульт управления.
- Управление верхним пультом деактивировано.

D - Рабочие инструкции

- Кнопка аварийной остановки машины должна быть отжата.
- Для спуска платформы удерживайте переключатель "Человек отсутствует" (228) вниз и одновременно нажимайте переключатель соответствующего движения.
- Если кнопка аварийной остановки или системы безопасности не позволяют нормально выполнять движения с нижнего пульта управления, используйте систему "overriding", описанную ниже
 - Сломайте пломбу.
 - Поднимите встроенную крышку выключателя (245).
 - Переведите выключатель вверх для дезактивации систем безопасности.
 - Удерживайте выключатель "overriding" (245) и одновременно нажимайте выключатель соответствующего движения.

Только в этом случае следует воспользоваться размыкателем "overriding system", находящимся под опломбированной крышкой, и одновременно нажать кнопку опускания платформы. Это позволит отключить систему безопасности (и остановить аварийную сигнализацию), после чего можно будет совершать обычные рабочие движения или же вывести оператора в пределы досягаемости.

Размыкатель преодоления блокировок безопасности под опломбированной крышкой

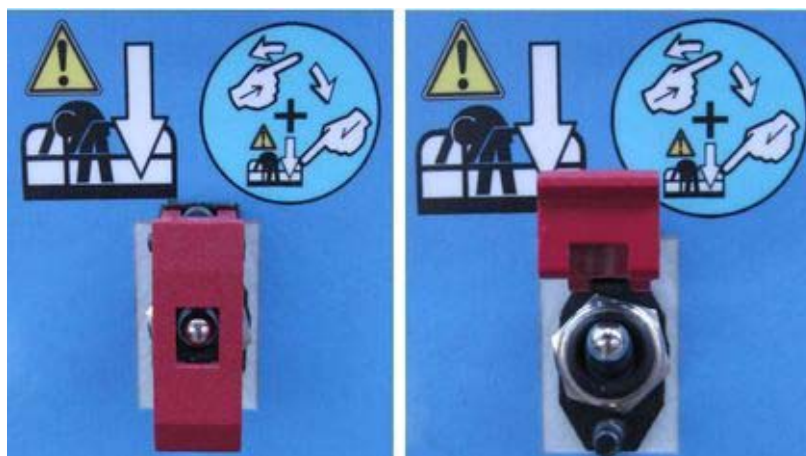

Как только спасательные действия будут завершены, свяжитесь с Haulotte Services, чтобы сообщить об аварии и договориться о восстановлении пломбы. ВАЖНО : отсутствие пломбы расценивается как неправильная эксплуатация подъемника.

4.3 - Отсутствие мощности

При неисправности главного источника питания и вспомогательного источника (электронасос) не пытайтесь выполнять движения с помощью гидравлического блока, если вы не прошли соответствующего обучения у сотрудников HAULOTTE Services®. Все системы безопасности дезактивированы, вы подвергнете себя риску. Неправильная эксплуатация машины может привести к смерти или серьезным травмам.

Если невозможно спустить оператора ни одним из описанных выше способов, немедленно свяжитесь с HAULOTTE Services®.

D

- Рабочие инструкции

5 - Транспортировка

5.1 - Установка в положение транспортировки

Чтобы избежать риска соскальзывания машины во время погрузки, убедитесь, что :

- Грузовые трапы выдержат вес машины.
- Грузовые трапы правильно закреплены перед транспортировкой машины.
- Зона сцепления трапов достаточна.

Чтобы выехать на уклон, выберите малую скорость движения.

При слишком крутом уклоне используйте лебедку в дополнение к малой скорости перемещения.

Во время погрузки никогда не находитесь под грузовыми машинами или очень близко к ним.

Неверные движения могут привести к опрокидыванию подъемника и причинить серьезные телесные и материальные повреждения.

Подъемник должен быть полностью сложен :

- Убедитесь в отсутствии груза в корзине (или на платформе).
- Поднимите стрелу и установите машину на прицеп грузового автомобиля.
- Прикрепите подъемник к предвиденным для этого точкам крепления.
- Перед транспортировкой заблокируйте башню штифтовым стопором, расположенным под башней.
- Стрела должна быть заблокирована клиньями и закреплена во избежание подскоков вверх-вниз и повреждений во время транспортировки.

Для HT21RT - HT61RT

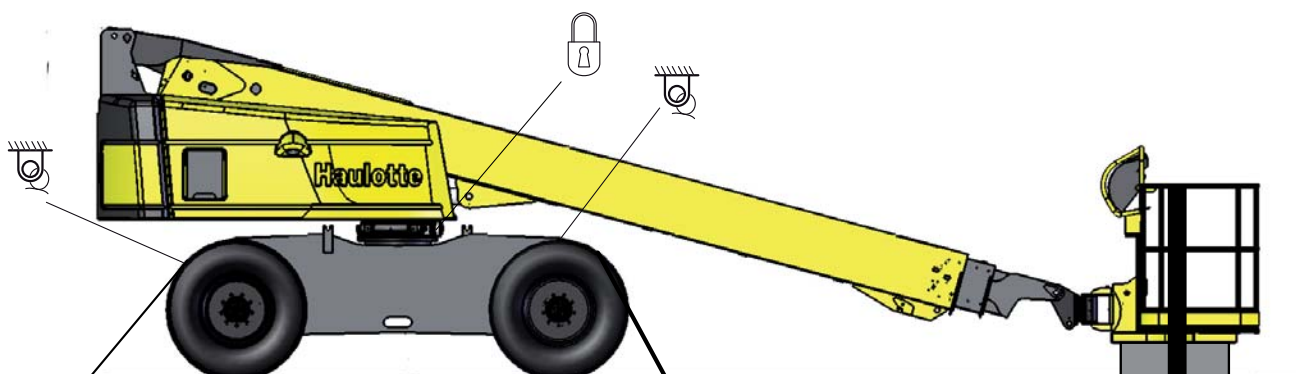



D

- Рабочие инструкции

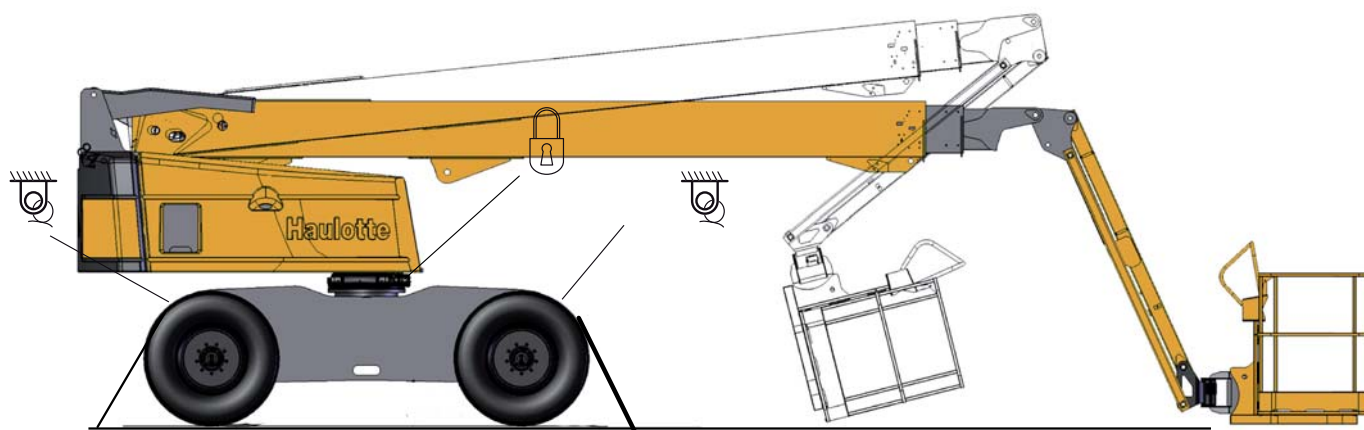
Для HT23RTJ - HT67RTJ



	Точки крепления
	Система блокировки вращения поворотной рамы (башни)

Примечание : Заблокируйте башню с помощью блокировочного рычага перед транспортировкой на длительные расстояния или перевозкой машины на грузовом автомобиле.

5.2 - Выгрузка

Перед выгрузкой проверьте состояние машины.

При выгрузке подъемника выберите низкую скорость передвижения :

- Удалите замыкающий рычаг вращения поворотной рамы.
- Снимите ремни.
- Включите подъемник.



Предупреждение : При запуске подъемника, который был закреплен и транспортировался, система безопасности может показать ложную перегрузку, блокируя все движения с верхнего пульта.

Чтобы перезапустить систему, поднимите маятниковую стрелу с нижнего пульта управления на несколько сантиметров.

D

- Рабочие инструкции

5.3 - Буксировка

При неисправности машины она может быть перемещена тягой на небольшое расстояние для погрузки на прицеп :

- Во время транспортировки на прицепе персонал не должен находиться в корзине.
- Перед транспортировкой на прицепе убедитесь в том, что машина полностью сложена, а башня заблокирована.
- В корзине (или на платформе) отсутствует какой-либо груз.

Для того, чтобы отбуксировать неисправный подъемник, отключите колеса от колесных редукторов.

Выполните эту процедуру на ровной поверхности земли, заблокировав клиньями колеса.

При высвобождении втулок перемещения подъемник находится на свободных колесах: тормозная система не работает.

- Выкрутите пробку (Центральная гайка).
- Извлеките центральный шлицевой вал с помощью винта 6 x 50.
- Закрутите пробку

Примечание : Если шлиц поднят, масло будет вытекать из коробки.

В конфигурации транспортировки на прицепе тормозная система подъемника неактивна. Чтобы полностью исключить аварии, пользуйтесь жесткой сцепкой :

- Не превышайте скорость 5 km/h (3 mph).
- Уклон не должен превышать 25%.

Примечание : Добавьте масла редуктора до нужного уровня перед использованием машины (обратитесь к руководству по техобслуживанию).

5.4 - Хранение

Когда машина находится на возвышении, необходимо запустить ее, чтобы удостовериться, что системы безопасности не работают.

Машина должна храниться в подходящем защищенном месте со сложенной стрелой; стрела может быть поднята, но не выведена. Убедитесь в отсутствии грузов в платформе.

Мы категорически не рекомендуем хранить и оставлять на стоянке подъемник в разложенном состоянии, чтобы не ставить под угрозу безопасность людей и имущества.

Убедитесь в том, что все пульта и двери доступа закрыты и заблокированы.

Поверните ключ-переключатель на пульте управления базы (нижнем) влево для остановки машины.

Выньте вилку .

D

- Рабочие инструкции

5.5 - Процедура подъема

Во время погрузки/выгрузки, если это необходимо для поднятия подъемника с помощью мостового крана, важно соблюдать следующие инструкции :

- Машина должна быть в сложенном положении, стрела полностью отведена и опущена.
- Убедитесь в том, что корзина пуста.
- Поверните башню и маятниковую стрелу, как указано ниже.
- Заблокируйте башню (поворотную раму) с помощью блокировочного штифта, расположенного под башней.
- Убедитесь в том, что подъемные приспособления находятся в надлежащем состоянии и отобраны в соответствии с техническими характеристиками, приведенными ниже. Важно, чтобы они крепились только к обозначенным подъемным кольцам.
- Каждая цепь или строп, используемые для подъема машины, должны быть отрегулированы, чтобы поддерживать ее ровно и сводить к минимуму риск повреждений.
- Точка крепления для подъема обозначена следующим символом .
- Подъем машины может выполнять только обученный и допущенный к этому персонал.

Строповка

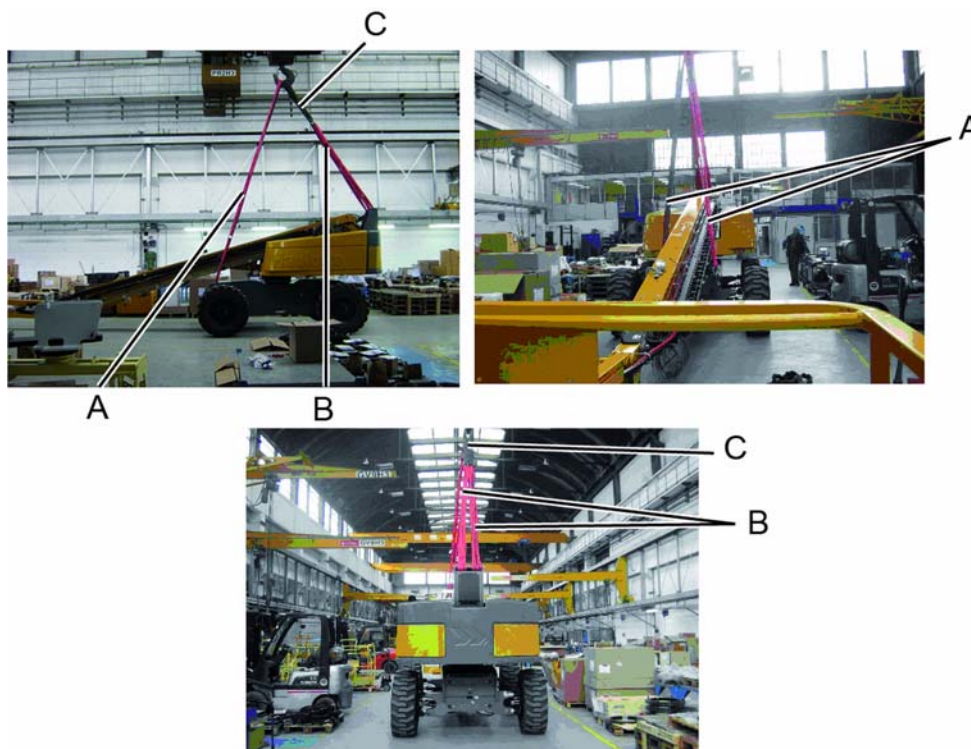

	Количество хомутов	Количество строп	Длина	Максимальная нагрузка на ремень и скобу
A	4	3	5 m (16 ft 5 in)	10 000 daN (22482 lbf)
B	4	3	5 m (16 ft 5 in)	10 000 daN (22482 lbf)
C	4	3	3 m (9 ft 10 in)	10 000 daN (22482 lbf)

D

- Рабочие инструкции

6 - Рекомендации по эксплуатации при низких температурах

При низких температурах дайте двигателю поработать не менее 5 мин; выполнение движения с холодным двигателем может повредить гидравлическую систему.

В среде сверхнизких температур подъемники должны быть оснащены дополнительными устройствами запуска в холода.

Для запуска двигателя при отрицательных температурах может потребоваться дополнительная батарея.

Если двигатель не запускается, не повторяйте такие попытки много раз. Позвольте стартеру "остыть" в течение нескольких минут перед повторением попыток. Если двигатель по-прежнему не запускается после нескольких попыток, обратитесь к руководству по обслуживанию двигателя.

Примечание : Начальный пуск всегда должен выполняться с пульта базы (нижнего).

6.1 - Моторное масло

Надлежащий уровень вязкости SAE определяется минимальной температурой окружающей среды во время запуска двигателя в холодном состоянии и максимальной температурой окружающей среды во время использования двигателя.

Как правило, необходимо использовать масло с максимальной вязкостью для соответствия температурным требованиям запуска.

Вязкость масла двигателя			
Степень вязкости EMA LGR-1 / API CH-4	Температура окр/среды		
	МИН.	МАКС.	
SAE 0W20	-40°C (-40°F)	10°C (50°F)	
SAE 0W30	-40°C (-40°F)	30°C (86°F)	
SAE 0W40	-40°C (-40°F)	40°C (104°F)	
SAE 5W30	-30°C (-22°F)	30°C (86°F)	
SAE 5W40	-30°C (-22°F)	40°C (104°F)	
SAE 10W30	-20°C (-4°F)	40°C (104°F)	
SAE 15W40	-10°C (14°F)	50°C (122°F)	

Примечание : Обратитесь к соответствующему руководству двигателя, поставляемому с подъемником, для получения дополнительных рекомендаций по работе двигателя.

D - Рабочие инструкции

6.2 - Гидравлическая жидкость

Условия внешней среды могут понизить характеристики машины, если температура гидравлического масла выходит за оптимальный температурный диапазон.

Мы рекомендуем использовать гидравлическое масло в зависимости от метеорологических условий. Обратитесь к таблице, приведенной ниже.

Условия окружающей среды	Вязкость SAE
Температура окружающей среды между - 15°C (- 9°F) и + 40°C (+ 104°F)	HV 46
Температура окружающей среды между - 35°C (- 31°F) и + 35°C (+ 95°F)	HV 32
Температура окружающей среды между 0°C (+ 32°F) и + 45°C (+ 113°F)	HV 68

Примечание : Мы рекомендуем заменять масло для низких температур при достижении температуры окр/среды + 15°C. Мы не рекомендуем смешивать масла различных марок и сортов.

6.3 - Процедура предпускового подогрева

При подаче напряжения загорается оранжевый индикатор  , запускается автоматический прогрев двигателя. После того, как этот индикатор нижнего пульта управления погаснет (через несколько секунд) *1, машина может начинать работу.

E

- Общие спецификации

1 - Размеры

Сложенное/транспортное положение : Конфигурация, требующая меньше места для хранения и/или доставки машины - Положение доступа. HT21RTJ - HT61RTJ

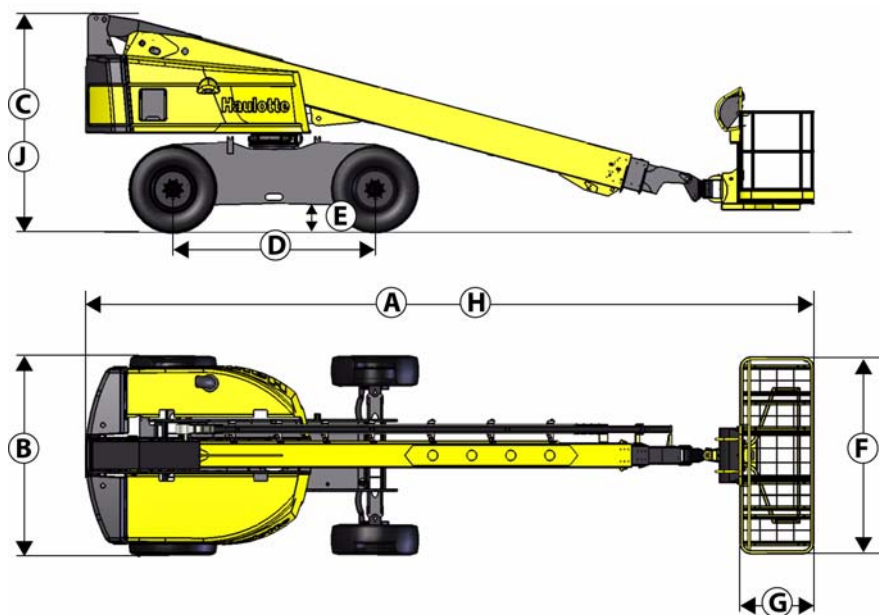

Сложенное/транспортное положение : Конфигурация, требующая меньше места для хранения и/или доставки машины - Положение доступа. HT23RTJ - HT67RTJ

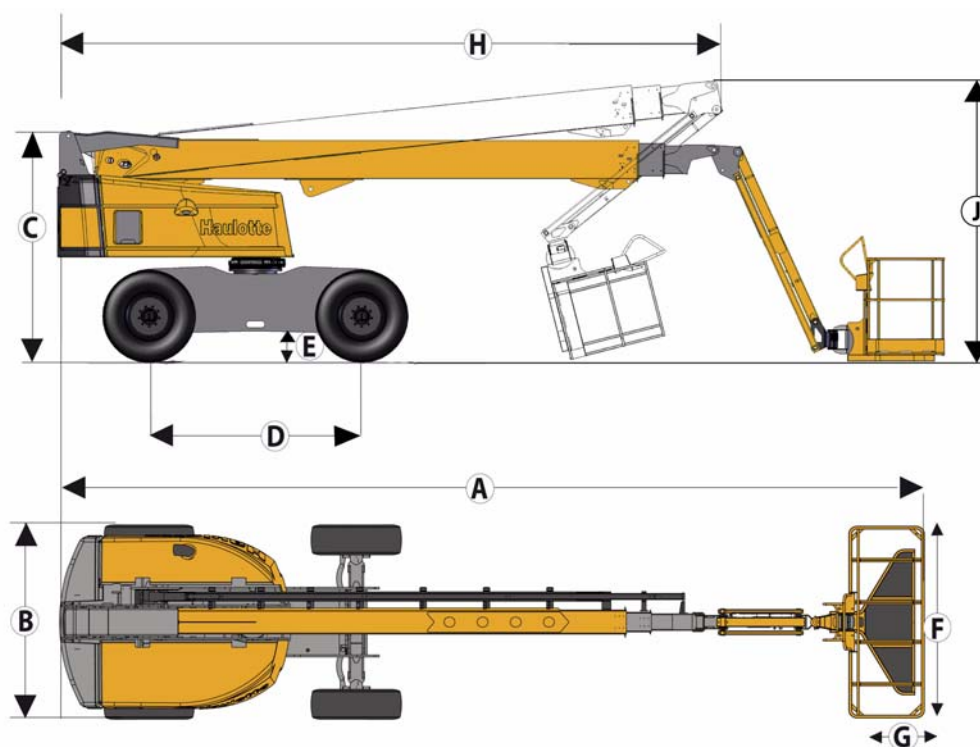

E - Общие спецификации

Подъемник		HT21RT - HT61RT		HT23RTJ - HT67RTJ	
Обозначение	Характеристики - Размеры	SI	Imp.	SI	Imp.
A	Габаритная длина	9,2 m	30 ft 2 in	10,4 m	34 ft
B	Габаритная ширина	2,47 m	8 ft 1 in	2,47 m	8 ft 1 in
C	Габаритная высота	2,7 m	8 ft 10 in	2,7 m	8 ft 10 in
D	База (продольное расстояние между колесами)	2,5 m	8 ft 2 in	2,5 m	8 ft 2 in
E	Дорожный просвет	33 cm	1 ft 1 in	33 cm	1 ft 1 in
F X G	Размеры платформы	2,44 x 0,91 m	8 ft x 3 ft	2,44 x 0,91 m	8 ft x 3 ft
H	Длина для хранения	9,2 m	30 ft 2 in	7,8 m	25 ft 8 in
J	Высота для хранения	2,71 m	8 ft 1 in	3,3 m	10 ft 10 in
	Рабочая высота	22,5 m	74 ft	22,5 m	74 ft
	Высота пола	18,6 m	61 ft 1 in	20,5 m	67 ft 5 in
	Макс. отрицательная высота пола	- 1,8 mm	- 5 ft 11 in	- 4 m	- 13 ft 1 in
	Макс. высота корзины до ограничения скорости перемещения машины	3514 mm	11 ft 6 in	5450 mm	17 ft 11 in
	Максимальная грузоподъемность	230 - 450 kg	500 - 1000 lbs	230 - 450 kg	500 - 1000 lbs
	Амплитуда вертикального движения рукояти	133° (+68°/-65°)			
	Угол поворота корзины	Вправо 85° Влево 90°		180° (+/-90°)	
	Амплитуда движения телескопической стрелы	90° (+75°/-15°)			
	Угол вращения поворотной рамы	360° Неограниченный			
	Указатель наклона	+/-5°			
	Скорость передвижения	0.5 - 6.5 km/h	0.3 - 4.0 mph	0.5 - 6.5 km/h	0.3 - 4.0 mph
	Максимальный наклон	40%			
	Внешний радиус поворота - 4WS	3,4 m	11 ft 2 in	3,4 m	11 ft 2 in
	Внутренний радиус поворота - 4WS	1,8 m	5 ft 11 in	1,8 m	5 ft 11 in
	Внешний радиус поворота - 2WS	6,3 m	20 ft 8 in	6,3 m	20 ft 8 in
	Внутренний радиус поворота - 2WS	4,2 m	13 ft 9 in	4,2 m	13 ft 9 in
	Шины с пенорезиновым наполнением	385/65 - 22.5			
	Дизельный двигатель	Kubota 36.5 kW - 48.9 hp			
	Общий вес 2 WS	11340 kg	23682 lbs	13320 kg	25776 lbs
	Общий вес 4 WS	11420 kg	23858 lbs	13400 kg	25953 lbs
Характеристики - Эксплуатация					
	Температура использования	- 15° / + 35°			
	Температура хранения	- 30° / + 45°			
Аккумуляция энергии					
	Тип батареи	12 V 100 Ah 800A			
	Батарея - ток	830 A			
	Батарея - напряжение	12 V			
	Батарея - емкость	100 Ah			
	Емкость гидравлического резервуара	100 L	26 gal US	100 L	26 gal US

E

- Общие спецификации

2 - Вес основных составляющих

Элемент	HT21RT - HT61RT	HT23RTJ - HT67RTJ
Вес колес	279 kg +/- 18kg (611 lb +/- 39 lb)	
Вес комплекса базы (шасси)	6500 kg - 14.333 lbs	7000 kg - 15.434 lbs
Вес противовеса - Поворотная рама	1775 kg - 3.914 lbs	2450 kg - 5.402 lbs
Вес противовеса - Шасси	500 kg - 0 lbs	2 x 763 kg - 0 lbs
Вес комплекса башни	4250 kg - 9.371 lbs	
Вес бака двигателя	360 kg - 794 lbs	
Вес комплекса стрелы	1830 kg - 4.035 lbs	
Вес комплекса маятникового элемента	153 kg - 337 lbs	
Вес комплекса корзины	180 kg - 397 lbs	

3 - Источник энергии - Характеристики двигателя

Характеристики	Подъемник KUBOTA
Модель двигателя	V2403
Тип топлива	Дизельное топливо / Бензин
Соответствие двигателя (EPA, EC) и соответствующие фазы	4 interim
Выброс HC	< 5 gr/kW/h
Испускание частиц	< 0,3 gr/kW/h
Потребление топлива	11,15 l/h
Размер двигателя	2434 cc
Ток в установившемся режиме	36,5 kw
Номинальная скорость	2700 tr/min (2700 rpm)
Режим малого хода	1200 tr/min (1200 rpm)
Контур охлаждения	Вода
Номинальная мощность стартера	12 volts 2 kW

E - Общие спецификации

4 - Колесо - Шины

4.1 - Технические характеристики

Элемент	Стандартные колеса
Кодовый номер	"solideal 385/65-22,5"
Пенистая резина или воздух (давление)	Стандартная пенистая резина
Вес колес	279 kg +/- 18kg (611 lb +/- 39 lb)
Размер	1100 /401 mm
Моменты затяжки	210 Nm

4.2 - Проверки и технический уход

Осуществите замену колес и шин при следующих условиях :

- Наличие трещин, повреждений, деформаций и других аномалий на колесе
- Наличие видимых повреждений на шине :
- Разрезы или дыры > 3 см (2 in) в резиновом профиле по всей толщине шины.
- Большие выпуклости, одутловатости на внешних и боковых мембранах.
- Разрыв на шипе.
- Износ боковой стороны шины.
- Однородный износ опорной поверхности, превышающий 25%

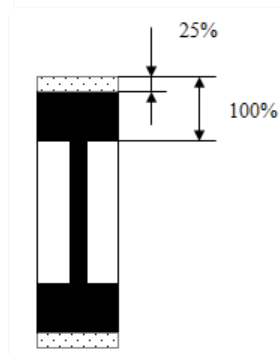
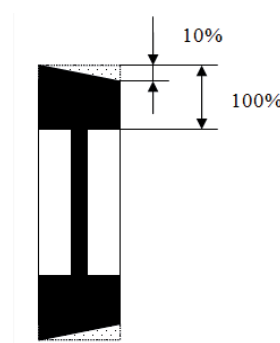

Обода и шины являются важными компонентами устойчивости машины. В целях безопасности :

- Используйте только запасные части HAULOTTE®, соответствующие техническим характеристикам машины. См. каталог запасных частей.
- Никогда не заменяйте элемент пенорезины на надувную шину. .

Процедура замены :

- Разблокируйте гайки колеса, которое вы хотите снять.
- Поднимите подъемник при помощи домкрата или полиспаста.
- Снимите колесные гайки.
- Снимите колесо.
- Установите новое колесо.
- Опустите подъемник на землю.
- Затяните колесные гайки на нужный крутящийся момент Обратитесь к руководству по техническому обслуживанию и ремонту.

E - Общие спецификации

5 - Опции

5.1 - Короткая платформа

Обновление основных характеристик с опцией

Характеристики	HT21RT - HT61RT	HT23RTJ - HT67RTJ
Максимальная грузоподъемность	230 kg - 450 kg / 500 lbs - 1000 lbs	
F - Ширина корзины (или платформы)	0,8 m - 2 ft 7 in	
G - Длина корзины (или платформы)	1,80 m - 5 ft 11 in	

5.2 - Встроенный генератор(Дополнительная опция)

5.2.1 - Принцип

Встроенный генератор позволяет подавать напряжение (220 V или 110 V в зависимости от варианта исполнения) на корзину для подключения оборудования максимальной мощностью 3 kW (4 hp).



Не допускайте прямого контакта встроенного генератора со струями воды или чистящего раствора под давлением.

5.2.2 - Процедура

Включение :

1. Включите подъемник. Перед каждым использованием прогревайте двигатель в течение 15 mn.
2. С верхнего пульта управления нажмите на переключатель генератора (79) вправо для его включения
3. Подключите оборудование к розетке.
4. Вы можете поменять используемое оборудование в любой момент.

Примечание : Когда вы пользуетесь встроенным генератором, вы не можете выполнять никаких движений подъемника. Чтобы выполнить какое-либо движение, необходимо отключить генератор.



Выключение :

1. Отключите оборудование от розетки.
2. Нажмите на переключатель (79) влево для дезактивации генератора.
3. Движения подъемника снова доступны.

F

- Технический уход

1 - Общее

Вне зависимости от того, являетесь ли вы собственником или пользователем продукции Haulotte, для HAULOTTE® ваша безопасность имеет основополагающее значение, поэтому HAULOTTE® уделяет особое внимание безопасности своей продукции.

Проведение ИНСПЕКЦИЙ устанавливается требованиями не только HAULOTTE®, но и промышленными нормами и/или законодательными актами.

Для того чтобы быть уверенным в том, что ваша техника продолжает работать на уровне, заложенном производителем, необходимо регулярно проводить обслуживание вашего подъемника и избегать внесения изменений, не утвержденных HAULOTTE®. Регулярные и своевременные осмотры позволят уменьшить время обслуживания машин и избежать возможных травм.

Примечание : НЕ ЭКСПЛУАТИРУЙТЕ машину, если вы не ознакомлены с основными принципами полностью безопасной работы с ней и не прошли соответствующего обучения. Эти принципы описаны в руководстве по эксплуатации, прилагаемом к подъемнику.

Общий вид :

- Осмотр машины по периметру, занимающий несколько минут, в начале и в конце каждой рабочей смены - Лучший способ предотвратить механические проблемы и риски безопасности.

Что сделать :

- используйте свои органы чувств - глаза, нос, уши, пальцы.
- Каждый раз, когда вы спускаетесь с машины, и регулярно в конце рабочего периода, выполняйте экспресс-осмотр машины по периметру.

Частота :

- Периодически проверяйте машину в ходе рабочего дня.
- Осмотры должны выполняться каждый раз одинаково.
- Выполняйте один из таких осмотров в начале каждой рабочей смены и в конце нее.

Примечание : Если обнаружены неучтенные повреждения или изменения, машина должна быть выведена из эксплуатации до выполнения ремонта квалифицированным техником.

В обязанности специалиста, выполняющего техническое обслуживание на месте работ, входит регулярное проведение процедур обслуживания, рекомендованных HAULOTTE Services®.

Несоблюдение периодического технического обслуживания может привести к :

- Аннулирование гарантии.
- Возникновение нарушений в работе подъемника.
- Потерю надежности работы подъемника и снижение его срока службы.
- Возникновение проблем, связанных с безопасностью работы операторов.

F

- Технический уход

Техники HAULOTTE Services® специально подготовлены для обслуживания подъемно-транспортного оборудования HAULOTTE® и имеют в своем распоряжении оригинальные запасные части, необходимую документацию и соответствующие инструменты

таблица технического осмотра и обслуживания, приведенная ниже, определяет роль и ответственность каждой из сторон в периодических работах по техобслуживанию подъемника.

F

- Технический уход

2 - Ведомость технического обслуживания

В данном разделе приведена информация, необходимая для полностью безопасного использования подъемника. Для обеспечения максимального срока службы и правильной работы подъемника контролируйте выполнение всех необходимых осмотров и технических работ. Есть некоторое количество факторов, которые влияют на срок службы, включая, но не ограничиваясь этим, сложность условий ежедневной эксплуатации/техобслуживания, которые должны соответствовать данному руководству.

Суровые условия эксплуатации могут требовать уменьшения периодов времени между процедурами техобслуживания. Эти факторы, среди прочих, могут продлить или укоротить номинальный срок службы машины.

Техническое обслуживание должно выполняться квалифицированной компанией или лицом, выбор которых является обязанностью владельца/наймодателя (сотрудник компании или иное).

Выполняемые процедуры техобслуживания должны регистрироваться в реестре.

A

B

C

D

E

F

G

H

I

F

- Технический уход

3 - Программа осмотров

3.1 - Общие указания

Машина должна осматриваться регулярно с интервалами, соответствующими законодательству страны использования, но не менее одного раза в год. Целью осмотров является обнаружения любой неисправности, которая может привести к аварийной ситуации в ходе ежедневного использования машины.

HAULOTTE® требует, чтобы проводились специальные и общие осмотры в целях продления срока службы подъемника.

Техническое обслуживание должно выполняться квалифицированной компанией или лицом, выбор которых является обязанностью владельца/наймодателя (сотрудник компании или иное).

Результаты проверок должны заноситься в учетный реестр по технике безопасности, контролируемый менеджером компании. Этот реестр или книга, а также список квалифицированных сотрудников-техников, должен по первому требованию предоставляться инспектору работ, государственных органов или службы безопасности компании.

Когда	Ответственный	Кто	Что
До продажи	Собственник (наймодатель)	Техник на месте или сертифицированный техник HAULOTTE Services®	Периодический осмотр
Перед сдачей внаем	Собственник (наймодатель)	Техник на месте или сертифицированный техник HAULOTTE Services®	Ежедневный осмотр
Перед использованием или каждой сменой пользователя	Пользователь	Пользователь	
6 месяц или 1 года (*)	Собственник (наймодатель)	Техник на месте или сертифицированный техник HAULOTTE Services®	Периодический осмотр
5 год	Собственник (наймодатель)	Сертифицированный техник HAULOTTE Services®	Специальной осмотр
10 год	Собственник (наймодатель)	Сертифицированный техник HAULOTTE Services®	Общий осмотр

(*) Согласно применимым нормам, при их отсутствии в данной стране - не менее 1 раза в год.

F

- Технический уход

3.2 - Ежедневный осмотр

Ежедневный осмотр должен выполняться пользователями перед использованием машины; осмотр включает в себя визуальный осмотр, а также функциональные тесты и тесты безопасности.

Этот осмотр является обязанностью пользователя.

Каждый день и перед началом нового рабочего периода, а также при каждой смене оператора, подъемник должен пройти визуальный контроль и полную функциональную проверку.

3.3 - Периодический осмотр

Периодический осмотр - углубленная проверка характеристик и безопасности работы машины. Такой осмотр должен проводиться перед продажей или перепродажей подъемника, но не менее 1 раза в год, в соответствии с законодательством. Локальные нормы могут содержать особые требования относительно частоты и содержания.

Сложные условия эксплуатации требуют увеличения частоты осмотров.

Такие осмотры являются обязанностью владельца, но должны выполняться квалифицированным техником.

Этот осмотр выполняется в дополнение к ежедневному осмотру.

Этот осмотр также должен выполняться после следующих событий :

- Полный демонтаж или повторный монтаж значимых деталей.
- Ремонт, затрагивающий важнейшие части подъемника.
- Любая авария, вызывающая перегрузку систем.

3.4 - Специальный осмотр

Данный периодический специальный осмотр является углубленной проверкой составляющих конструкции машины, чтобы убедиться в ее полной функциональной готовности. Этот осмотр должен выполняться с частотой 5 раз в год или каждые 5000 часов. Такие осмотры являются обязанностью владельца, и должны выполняться техником Haulotte Service или квалифицированным и уполномоченным персоналом.

Данный осмотр включает в себя ежедневный и периодический осмотры (подробнее - см. руководство).

3.5 - Общий осмотр

Общий осмотр определяет целостность и надлежащее функционирование машины после стандартного срока работы продолжительностью 10 лет.

Такая проверка должна выполняться через 10 лет эксплуатации, затем каждые 5 лет.

Сложные условия эксплуатации требуют увеличения частоты осмотров.

Такие осмотры являются обязанностью владельца, и должны выполняться техником HAULOTTE Services®.

Данный тип осмотра включает в себя ежедневный и периодический осмотры, а также специальный осмотр. Обратитесь к руководству для получения более подробной информации.

F

- Технический уход

4 - Ремонтные работы и настройки

Крупный ремонт, изменение и настройки систем и элементов безопасности должны проводиться работниками Сервисного центра HAULOTTE® или работниками, уполномоченными *2, прошедшими соответствующую подготовку в *3. Используйте только оригинальные запасные части.

Техники HAULOTTE Services® специально обучены выполнять ремонт, изменение и ключевые настройки систем безопасности и элементов машин HAULOTTE®, устанавливать оригинальные запасные части HAULOTTE® и необходимое оборудование, а также составлять подробные отчеты по всем выполненным работам.

HAULOTTE Services® не несет ответственности за любой ущерб вследствие ремонта или обслуживания низкого качества, выполненного неуполномоченным лицом.

HAULOTTE® напоминает вам, что никакие изменения не должны выполняться без письменного разрешения HAULOTTE®. Любые неразрешенные ремонтные работы или изменения отменяют действие гарантии HAULOTTE®.

После публикации "Бюллетеня техобслуживания" важно незамедлительно и с самым значительным вниманием принять необходимые меры для обеспечения наивысшей надежности и безопасности продукции HAULOTTE®. После отправки формуляра убедитесь в том, что должным образом заполненный формуляр представлен HAULOTTE Services®.

1 - Объем гарантии

1.1 - Гарантийное сервисное обслуживание

Сервисный центр HAULOTTE Services® находится в Вашем полном распоряжении на протяжении гарантийного срока эксплуатации подъемника, а также по окончании этого срока для обеспечения его оптимального обслуживания :

- Вы можете связаться с Сервисным центром, указав при этом точную модель подъемника и его серийный номер.
- При любом заказе расходных материалов или запасных частей ссылайтесь, пожалуйста, на данное руководство, а также на каталог HAULOTTE® Essential для получения оригинальных частей HAULOTTE® - единственную гарантию взаимозаменяемости и безупречной работы подъемника.
- В случае неисправности или незначительного инцидента, связанного с подъемником HAULOTTE®, незамедлительно свяжитесь с Сервисным центром HAULOTTE Services®, который обеспечит наиболее оперативное решение возникшей проблемы, даже если она не связана с материальным ущербом и/или ущербом для здоровья.

1.2 - Гарантия производителя

1.2.1 - Поддержка гарантии

Сразу при получении подъемника владелец или наймодатель обязан проверить его состояние и заполнить предоставленное ему свидетельство о приемке.

1.2.2 - Срок действия гарантии

Данная гарантия предоставляется на 12 месяцев с пределом на 1000 мото-часов для подъемно-транспортного оборудования и на 2000 мото-часов для оборудования по строительным работам с момента поставки и до достижения одного из этих показателей.

Срок гарантии запасных частей- 6 месяцев.

1.2.3 - Процедура

Для того, чтобы воспользоваться данной гарантией при выявлении дефектов, собственник или наймодатель должен обратиться в письменном виде и как можно скорее в ближайший филиал HAULOTTE® или филиал, который принял участие в доставке подъемника (единственная организация, уполномоченная производить техническое обслуживание за счет гарантии производителя).

Этот филиал примет решение отремонтировать или заменить дефектную деталь.

Собственник или наймодатель должен предоставить журнал технического обслуживания, который он получил при поставке подъемника и в котором должны находиться записи, подтверждающие проведение рекомендованных производителем работ по техническому обслуживанию.

Собственник или наймодатель должен гарантировать, что о неисправности, покрываемой гарантией HAULOTTE®, службе HAULOTTE® сообщено в кратчайшие возможные сроки, и что эта служба признала неисправность, о которой он сообщил письменно.

G - Разное

Предпочтительно, чтобы работы по техническому обслуживанию, предвиденные гарантией HAULOTTE®, должны осуществляться филиалом, который принял участие в доставке подъемника.

1.2.4 - Условия действия гарантии

HAULOTTE® предоставляет гарантию на свою продукцию в случае неисправностей и конструкторских дефектов, если они доведены до сведения фирмы HAULOTTE® собственником или наймодателем.

Гарантия не распространяется на последствия естественного износа или каких-либо дефектов, повреждений или ущерба в результате неправильного технического обслуживания или неправильной эксплуатации, включая перегрузку, внешние повреждения, неправильную установку или изменения характеристик продукции, продаваемой фирмой HAULOTTE®, которые были осуществлены собственником или наймодателем..

При действиях или использовании подъемника, противоречащим инструкциям или рекомендациям данного журнала технического обслуживания, претензии по гарантийным обязательствам будут отклонены.

Во время осуществления работ по техническому обслуживанию, продолжительность использования подъемника должна быть систематически указана на счетчике времени, который должен находиться в хорошем рабочем состоянии, чтобы обеспечить длительность использования и отчетность о техобслуживании в нужный момент.

Гарантийные обязательства на выше указанный период немедленно и на полных основаниях аннулируются в следующих случаях :

- При использовании запасных частей, которые не были выпущены фирмой HAULOTTE®.
- При использовании иных деталей и материалов, чем те, которые рекомендованы производителем.
- При удалении или изменении названия, серийных номеров и опознавательных знаков фабричной марки HAULOTTE®.
- В случае необоснованной задержки перед указанием производственного дефекта.
- Если Вы знаете о существующих проблемах, но продолжаете эксплуатацию подъемника.
- При повреждениях, возникших после изменения технических характеристик, которые не соответствуют спецификациям продукции фирмы HAULOTTE®.
- При использовании смазки, гидравлических жидкостей, топлива, которые не соответствуют рекомендациям фирмы HAULOTTE®.
- В случае неправильного ремонта, плохой эксплуатации подъемника клиентом, аварии, вызванной третьим лицом.
- Аварийная ситуация по вине третьей стороны.

При отсутствии конкретного соглашения гарантийные требования, высказанные позднее вышеуказанного гарантийного срока, будут отклонены.

Данная гарантия не распространяется на повреждения, которые могут возникнуть прямо или косвенно от каких-либо дефектов, предвиденных этой гарантией :

- Расходные материалы : В случае замены деталей или узлов (гибких шлангов, масла, фильтров и т.д.) при нормальном использовании подъемника, запрос на гарантийное обслуживание не может быть принят.

G - Разное

- Настройки : В любое время может возникнуть необходимость в коррекции настроек. Они являются частью нормального использования подъемника и не могут быть поддержаны гарантией.
- Загрязнение в топливной и гидравлической системе : Приняты все меры предосторожности для обеспечения того, чтобы топливная и гидравлическая системы оставались чистыми. HAULOTTE® не примет никаких гарантийных требований по очистке топливной системы, фильтра, насоса или другого оборудования, находящегося в прямом контакте с горюче-смазочными материалами.
- Быстроизнашивающиеся детали (прокладки, кольца, шины, соединения и т.д.) : По определению, эти детали подвержены износу при эксплуатации подъемника. Таким образом, они не смогут быть поддержаны гарантией.

A

B

C

D

E

F

G

H

I

2 - Контактные данные филиалов

	<p>HAULOTTE FRANCE PARC DES LUMIERES 601 RUE NICEPHORE NIEPCE 69800 SAINT-PRIEST TECHNICAL Department: +33 (0)820 200 089 SPARE PARTS : +33 (0)820 205 344 FAX : +33 (0)4 72 88 01 43 E-mail : haulottefrance@haulotte.com www.haulotte.fr</p>		<p>HAULOTTE ITALIA VIA LOMBARDIA 15 20098 SAN GIULIANO MILANESE (MI) TEL: +39 02 98 97 01 FAX: +39 02 9897 01 25 E-mail : haulotteitalia@haulotte.com www.haulotte.it</p>		
	<p>HAULOTTE HUBARBEITSBÜHNEN GmbH AN DER MÖHLINHALLE 1 D-79189 BAD KROZINGEN-HAUSEN TEL : +49 (0) 7633 806 92-0 FAX : +49 (0) 7633 806 92-18 E.mail : haulotte@de.haulotte.com www.haulotte.de</p>		<p>HAULOTTE VOSTOK 35, SVOBODY STREET Bldg. 19 125362 MOSCOW RUSSIA TEL/FAX : +7 495 221 53 02 / 03 E.mail : info@haulottevostok.ru www.haulotte-international.com</p>		<p>HAULOTTE DO BRASIL AV. Tucunaré, 790 CEP: 06460-020 – TAMBORÉ BARUERI – SÃO PAULO – BRASIL TEL : +55 11 4208 4206 FAX : +55 11 4191 4677 E-mail : haulotte@haulotte.com.br www.haulotte.com.br</p>
	<p>HAULOTTE IBERICA C/ARGENTINA Nº 13 - P.I. LA GARENA 28806 ALCALA DE HENARES MADRID TEL : +34 902 886 455 TEL SAT : +34 902 886 444 FAX : +34 91 656 97 81 E.mail : iberica@haulotte.com www.haulotte.es</p>		<p>HAULOTTE POLSKA Sp. Z.o.o. UL. GRANICZNA 22 05-090 RASZYN - JANKI TEL : +48 22 720 08 80 FAX : +48 22 720 35 06 E-mail : haulottepolska@haulotte.com www.haulotte.pl</p>		<p>HAULOTTE MÉXICO, Sa de Cv Calle 9 Este, Lote 18, Civac, Jiutepec, Morelos CP 62500 Cuernavaca México TEL : +52 77 7321 7923 FAX : +52 77 7516 8234 E-mail : haulotte.mexico@haulotte.com www.haulotte-international.com</p>
	<p>HAULOTTE PORTUGAL ESTRADA NACIONAL NUM. 10 KM. 140 - LETRA K 2695 - 066 BOBADELA LRS TEL : + 351 21 995 98 10 FAX : + 351 21 995 98 19 E.mail : haulotteportugal@haulotte.com www.haulotte.es</p>		<p>HAULOTTE SINGAPORE Pte Ltd. No.26 CHANGI NORTH WAY, SINGAPORE 498812 Parts and service Hotline: +65 6546 615 FAX : +65 6536 3969 E-mail: haulotteasia@haulotte.com www.haulotte.sg</p>		<p>HAULOTTE MIDDLE EAST FZE PO BOX 293881 Dubai Airport Free Zone DUBAI United Arab Emirates TEL : +971 (0)4 299 77 35 FAX : +971 (0) 4 299 60 28 E-mail : haulottemiddle-east@haulotte.com www.haulotte-international.com</p>
	<p>HAULOTTE SCANDINAVIA AB Talgårdsgatan 12 431 53 Mölndal SWEDEN TEL : +46 31 744 32 90 FAX : +46 31 744 32 99 E-mail : info@se.haulotte.com spares@se.haulotte.com www.haulotte.se</p>		<p>HAULOTTE TRADING (SHANGHAI) Co. Ltd. #7 WORKSHOP No 191 HUA JIN ROAD MIN HANG DISTRICT SHANGHAI 201108 CHINA TEL : +86 21 6442 6610 FAX : +86 21 6442 6619 E-mail : haulotteshanghai@haulotte.com www.haulotte.cn</p>		<p>HAULOTTE ARGENTINA Ruta Panamericana Km. 34,300 (Ramal A Escobar) 1615 Gran Bourg (Provincia de Buenos Aires) Argentina TEL.: +54 033 27 445991 FAX. +54 033 27 452191 E-mail : haulotteargentina@haulotte.com www.haulotte-international.com</p>
	<p>HAULOTTE UK Ltd STAFFORD PARK 6 TELFORD - SHROPSHIRE TF3 3AT TEL : +44 (0)1952 292753 FAX : + 44 (0)1952 292758 E.mail : salesuk@haulotte.com www.haulotte.co.uk</p>		<p>HAULOTTE GROUP / BILJAX 125 TAYLOR PARKWAY ARCHBOLD, OH 43502 - USA TEL : +1 419 445 8915 FAX :+1 419 445 0367 Toll free : +1 800 537 0540 E.mail : sales@us.haulotte.com www.haulotte-usa.com</p>		<p>HAULOTTE GROUP 1301 E PATRICK STREET FREDERICK, MD 21701 - USA TEL : +1 301 663 0852 FAX :+1 301 663 0572 Toll free : +1 800 537 0540 E.mail : sales@us.haulotte.com www.haulotte-usa.com</p>
	<p>HAULOTTE NETHERLANDS BV Koopvaardijweg 26 4906 CV OOSTERHOUT - Nederland TEL : +31 (0) 162 670 707 FAX : +31 (0) 162 670 710 E.mail info@haulotte.nl</p>		<p>HAULOTTE AUSTRALIA PTY Ltd 46 GREENS ROAD DANDENONG - VIC - 3175 TEL : 1 300 207 683 FAX : +61 (0)3 9792 1011 E.mail : sales@haulotte.com.au</p>		<p>HAULOTTE INDIA TEL : +91 7738 165646 www.haulotte.in</p>

G - Разное

3 - Соответствие

3.1 - Данные о продукции

Изменение продукции HAULOTTE® без письменного разрешения Haulotte подвергает риску Вашу безопасность. Любое изменение машин Haulotte нарушает технические характеристики, законодательные и отраслевые нормы.

Если Вы желаете внести изменение в продукцию, направьте HAULOTTE® письменный запрос, используя формуляр.

После публикации "Бюллетеня техобслуживания" важно незамедлительно и с самым значительным вниманием принять необходимые меры для обеспечения наивысшей надежности и безопасности продукции HAULOTTE®. После отправки формуляра убедитесь в том, что должным образом заполненный формуляр представлен HAULOTTE®.

Сотрудники HAULOTTE Services® а *2 будут рады ответить на Ваши вопросы о формуляре или гарантии.

3.2 - Спецификации продукции

Компания HAULOTTE® не несет ответственность за постоянство технических данных, содержащихся в этом руководстве. Компания HAULOTTE® постоянно улучшает свою продукцию, поэтому она оставляет за собой право изменять ее технические характеристики без предварительного уведомления.

Некоторые дополнительные опции могут изменить функциональные характеристики работы подъемника, а также его характеристики безопасности. Если Ваш подъемник изначально включал эту опцию, замена элемента безопасности, связанного с этой опцией, не требует принятия специальных мер, кроме мер, связанных с его установкой (статический тест)

В противном случае следуйте в обязательном порядке следующим рекомендациям изготовителя :

- Осуществляйте установку только квалифицированными специалистами фирмы HAULOTTE®.
- Обновите пластинку изготовителя.
- Проводите тесты устойчивости сертифицированным агентством.
- Обеспечьте соответствие наклеек.



4 - Смена собственника

Важно и необходимо информировать HAULOTTE Services® о смене собственника подъемника. Таким образом HAULOTTE® сможет оптимизировать обслуживание и оказать необходимую помощь в обслуживании своей продукции. Если Вы продали или передали подъемник, в Вашу обязанность входит сообщить об этом HAULOTTE Services®. Нет необходимости указывать нанимателей сданных машин в данном формуляре.

Используйте формуляр уведомления HAULOTTE® для сообщения об отчужденных, украденных, пропавших или найденных машинах.

Если Вы недавно купили, продали или передали подъемник HAULOTTE®, заполните, пожалуйста, формуляр "собственник продукции", находящийся в разделе информации по продукции, и направьте его в филиал HAULOTTE®.

Формуляр обновления данных о собственнике

Заполните данный формуляр и направьте его по электронной почте или по факсу :

Наименование филиала HAULOTTE® :	Адрес :
Факс :	Адрес :
Адрес эл. почты :	Адрес :
Данные о продукции :	
Модель :	Серийный номер подъемника :
Собственник /Информация об обновлении : Не включайте в данный формуляр единицы, сданные внаем или преданные в использование	
Текущий собственник продукции :	Текущий собственник продукции :
Имя :	Имя :
Компания :	Компания :
Адрес :	Адрес :
Адрес :	Адрес :
Страна :	Страна :
Телефон :	Телефон :
Дата права владения :	Подпись :
Подпись :	Дата :
Дата :	Печать компании обязательна :
<input type="checkbox"/> Поставьте здесь отметку, если подъемник постоянно не использовался (был забракован). Если машина не используется, табличка производителя должна быть снята и отправлена HAULOTTE Group.	
Причина вывода из эксплуатации :	